



Unter der Linde

Leben mit Weitsicht. Im Hirzel.

DETAILINFORMATIONEN

Dorfhaus Wohnung Nr. 1.0.1 2.5 Zimmer

Etage	Gartengeschoss
Wohnfläche*	65.7 m ²
Terrasse	–
Sitzplatz	8.4 m ²
Balkon	–
Garten	–
Keller	6.6 m ²

* Berechnung der Wohnfläche

Wohnfläche (innenkant), exkl. Aussenwänden, exkl. Schächten, exkl. tragender und nichttragender Innenwände, exkl. Aussenflächen wie Balkon/Terrasse/Sitzplatz/Garten, exkl. Keller. Bei den Flächen handelt es sich um Circa-Angaben.

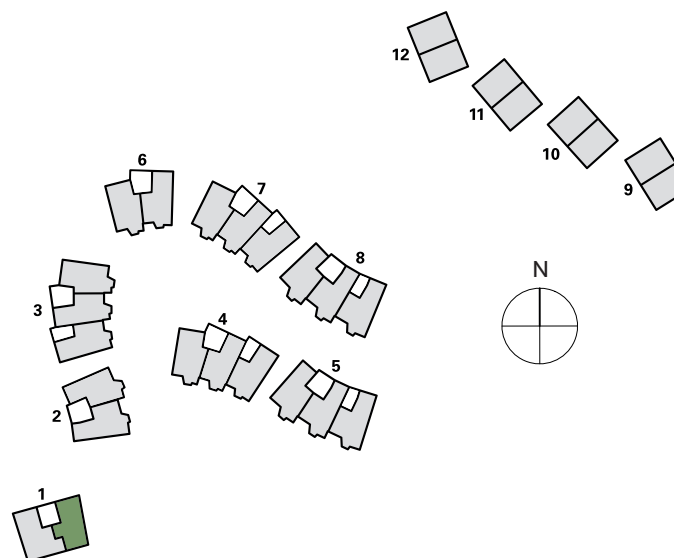

Stand: 06.11.2020

0 1 2 3 4 5

Massstab 1:100

WOHNUNG NR. 1.0.1

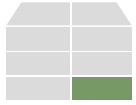

Stand: 01.10.2020

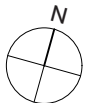
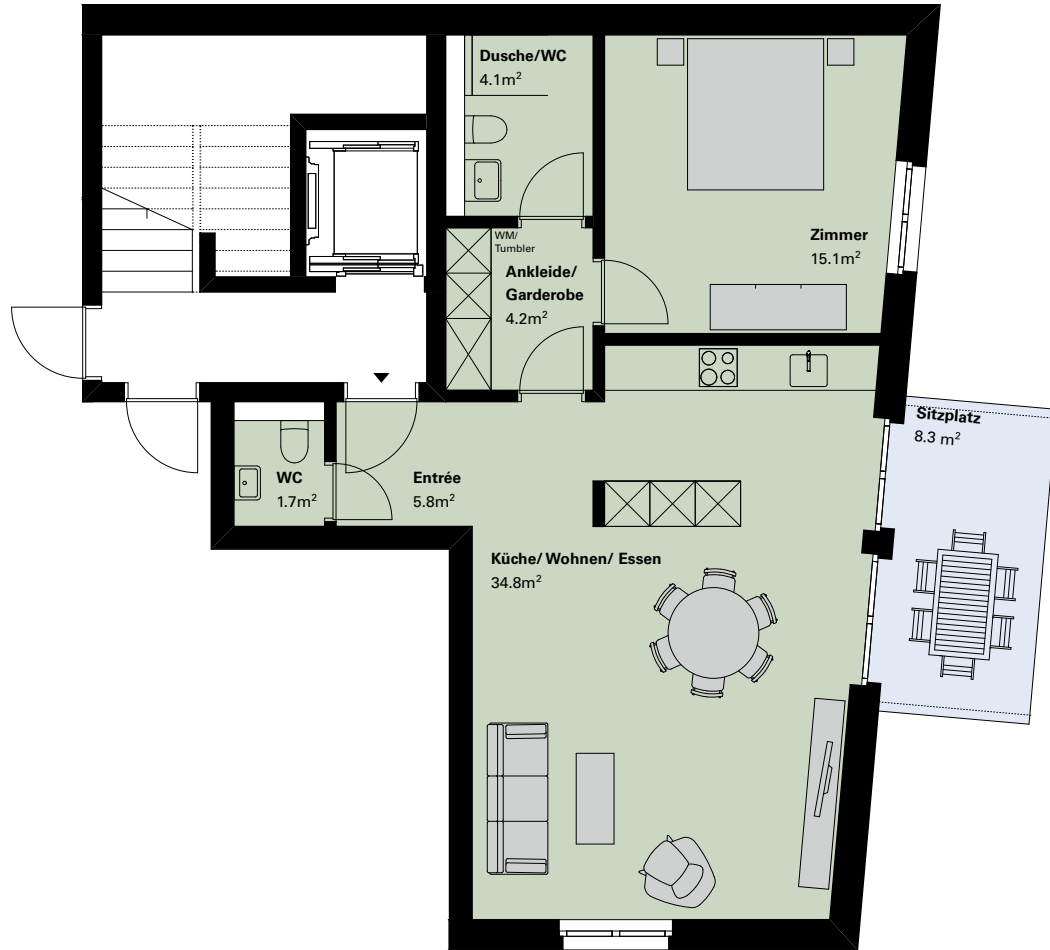

www.unterderlinde.ch

Alle Angaben sind unverbindlich. Änderungen bleiben bis zur Bauvollendung vorbehalten.

halter

Ein Projekt der Halter AG



Unter der Linde

Leben mit Weitsicht. Im Hirzel.

DETAILINFORMATIONEN

Dorfhaus Wohnung Nr. 1.1.1 3.5 Zimmer

Etage	Erdgeschoss
Wohnfläche*	80.8 m ²
Terrasse	–
Sitzplatz	–
Balkon	8.3 m ²
Garten	–
Keller	8.9 m ²

* Berechnung der Wohnfläche

Wohnfläche (innenkant), exkl. Aussenwänden, exkl. Schächten, exkl. tragender und nichttragender Innenwände, exkl. Aussenflächen wie Balkon/Terrasse/Sitzplatz/Garten, exkl. Keller. Bei den Flächen handelt es sich um Circa-Angaben.

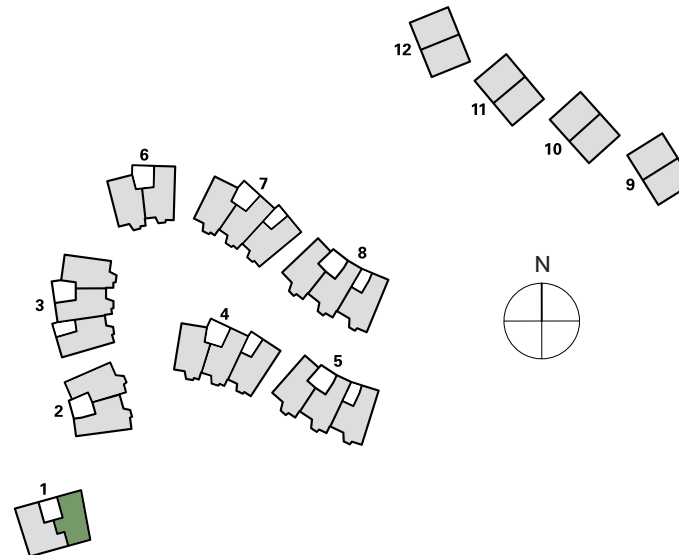

Stand: 06.11.2020

0 1 2 3 4 5

Massstab 1:100

WOHNUNG NR. 1.1.1

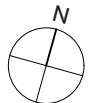
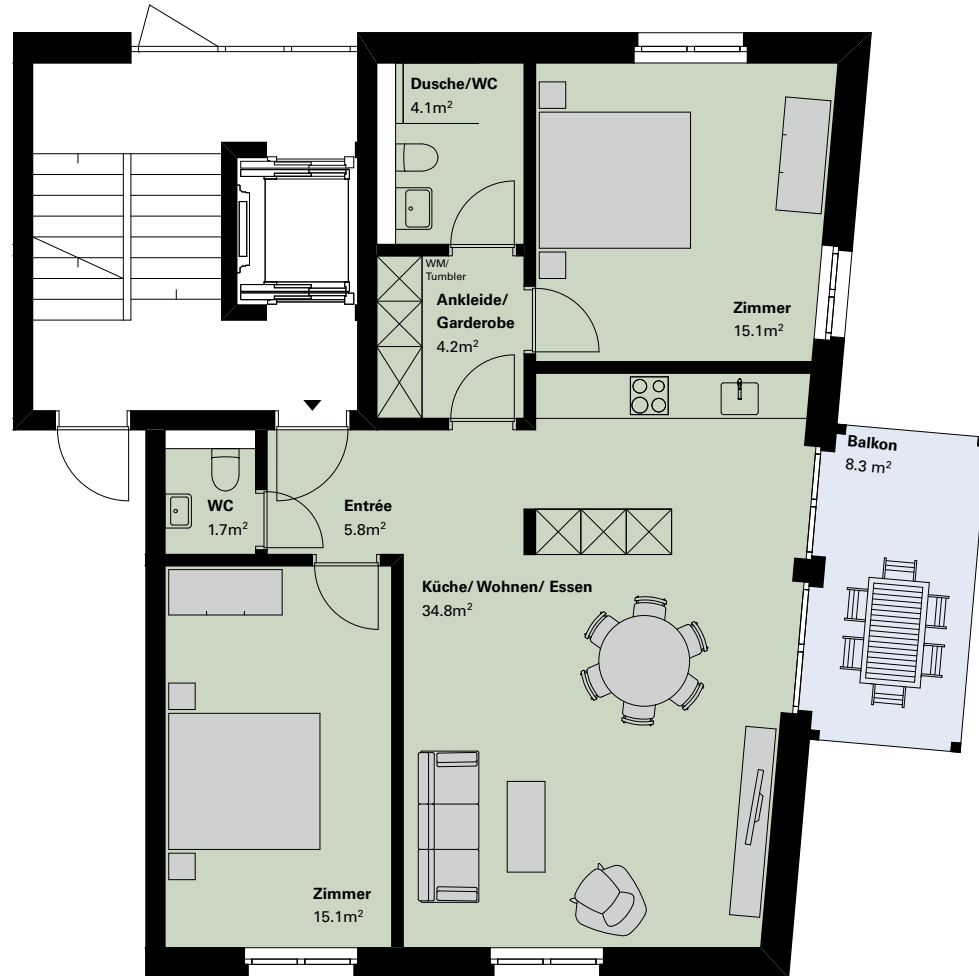
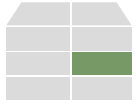

www.unterderlinde.ch

Alle Angaben sind unverbindlich. Änderungen bleiben bis zur Bauvollendung vorbehalten.

halter

Ein Projekt der Halter AG



Unter der Linde

Leben mit Weitsicht. Im Hirzel.

DETAILINFORMATIONEN

Dorfhaus Wohnung Nr. 1.1.2 2.5 Zimmer

Etage	Erdgeschoss
Wohnfläche*	69.6 m ²
Terrasse	–
Sitzplatz	–
Balkon	9.7 m ²
Garten	–
Keller	6.6 m ²

* Berechnung der Wohnfläche

Wohnfläche (innenkant), exkl. Aussenwänden, exkl. Schächten, exkl. tragender und nichttragender Innenwände, exkl. Aussenflächen wie Balkon/Terrasse/Sitzplatz/Garten, exkl. Keller. Bei den Flächen handelt es sich um Circa-Angaben.

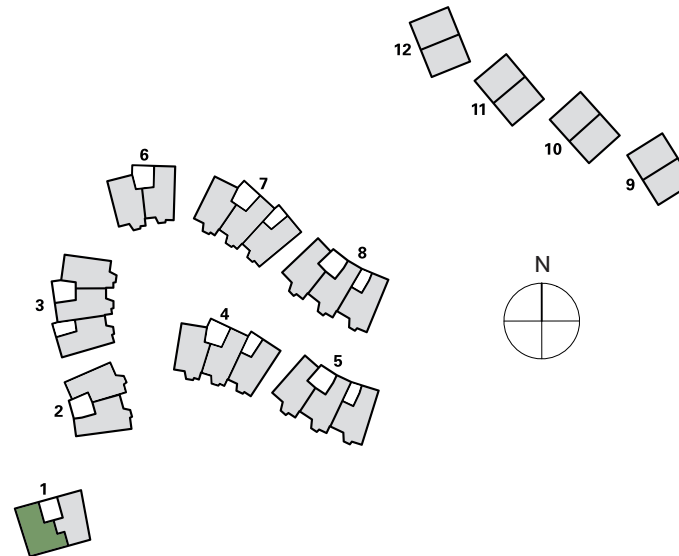

0 1 2 3 4 5

Massstab 1:100

WOHNUNG NR. 1.1.2

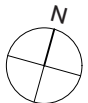
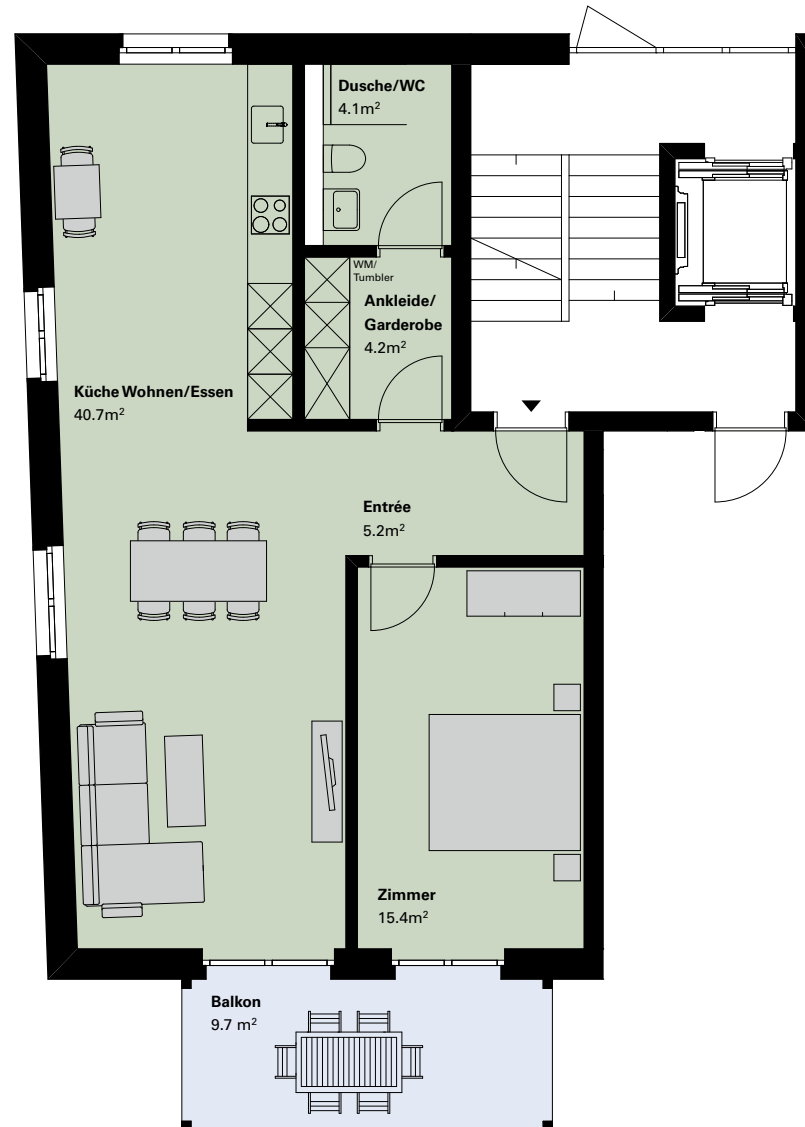
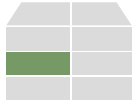

www.unterderlinde.ch

Alle Angaben sind unverbindlich. Änderungen bleiben bis zur Bauvollendung vorbehalten.

halter

Ein Projekt der Halter AG



Unter der Linde

Leben mit Weitsicht. Im Hirzel.

DETAILINFORMATIONEN

Dorfhaus Wohnung Nr. 1.2.1 3.5 Zimmer

Etage	1. Obergeschoss
Wohnfläche*	80.8 m ²
Terrasse	–
Sitzplatz	–
Balkon	8.3 m ²
Garten	–
Keller	8.5 m ²

* Berechnung der Wohnfläche

Wohnfläche (innenkant), exkl. Aussenwänden, exkl. Schächten, exkl. tragender und nichttragender Innenwände, exkl. Aussenflächen wie Balkon/Terrasse/Sitzplatz/Garten, exkl. Keller. Bei den Flächen handelt es sich um Circa-Angaben.

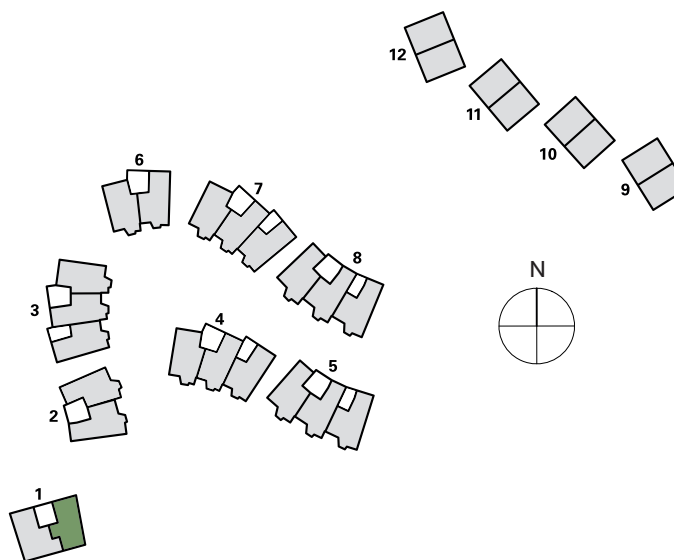

Stand: 06.11.2020

0 1 2 3 4 5

Masstab 1:100

WOHNUNG NR. 1.2.1

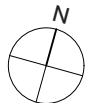
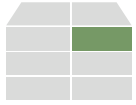

www.unterderlinde.ch

Alle Angaben sind unverbindlich. Änderungen bleiben bis zur Bauvollendung vorbehalten.

halter

Ein Projekt der Halter AG

Stand: 01.10.2020



Unter der Linde

Leben mit Weitsicht. Im Hirzel.

DETAILINFORMATIONEN

Dorfhaus Wohnung Nr. 1.2.2 2.5 Zimmer

Etage	1. Obergeschoss
Wohnfläche*	69.6 m ²
Terrasse	–
Sitzplatz	–
Balkon	9.7 m ²
Garten	–
Keller	6.6 m ²

* Berechnung der Wohnfläche

Wohnfläche (innenkant), exkl. Aussenwänden, exkl. Schächten, exkl. tragender und nichttragender Innenwände, exkl. Aussenflächen wie Balkon/Terrasse/Sitzplatz/Garten, exkl. Keller. Bei den Flächen handelt es sich um Circa-Angaben.

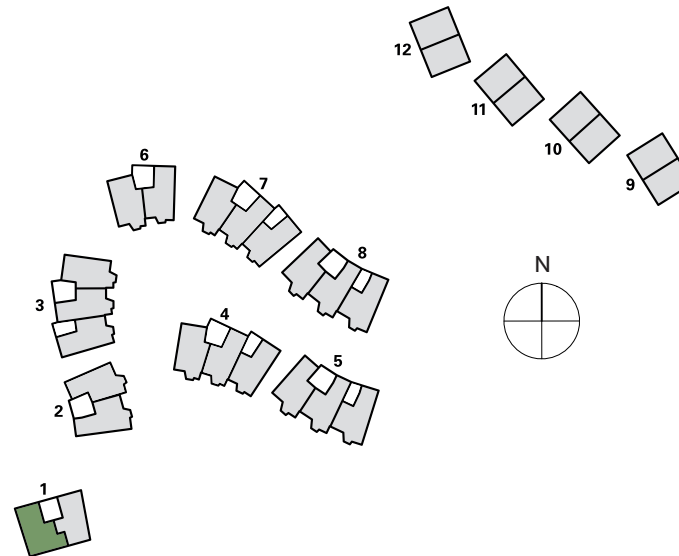

Stand: 06.11.2020

0 1 2 3 4 5

Massstab 1:100

WOHNUNG NR. 1.2.2

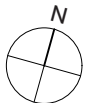
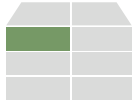

www.unterderlinde.ch

Alle Angaben sind unverbindlich. Änderungen bleiben bis zur Bauvollendung vorbehalten.

halter
Ein Projekt der Halter AG



Unter der Linde

Leben mit Weitsicht. Im Hirzel.

DETAILINFORMATIONEN

Dorfhaus

Wohnung Nr. 1.3.1

2.5 Zimmer

Etage	Attika
Wohnfläche*	84 m ²
Terrasse	–
Sitzplatz	–
Balkon	8.3 m ²
Garten	–
Keller	6.6 m ²

* Berechnung der Wohnfläche

Wohnfläche (innenkant), exkl. Aussenwänden, exkl. Schächten, exkl. tragender und nichttragender Innenwände, exkl. Aussenflächen wie Balkon/Terrasse/Sitzplatz/Garten, exkl. Keller. Bei den Flächen handelt es sich um Circa-Angaben.

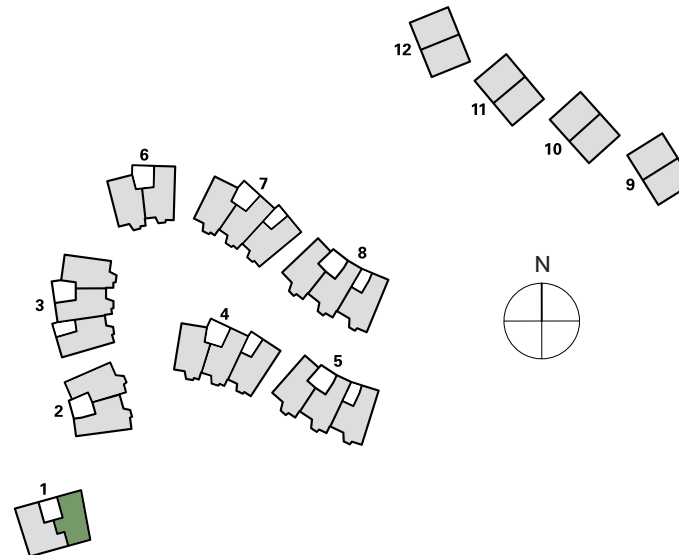

0 1 2 3 4 5

Masstab 1:100

WOHNUNG NR. 1.3.1

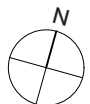
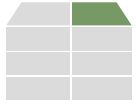

www.unterderlinde.ch

Alle Angaben sind unverbindlich. Änderungen bleiben bis zur Bauvollendung vorbehalten.

halter

Ein Projekt der Halter AG

Stand: 01.10.2020



Unter der Linde

Leben mit Weitsicht. Im Hirzel.

DETAILINFORMATIONEN

Dorfhaus Wohnung Nr. 1.3.2 2.5 Zimmer

Etage	Attika
Wohnfläche*	69.4 m ²
Terrasse	–
Sitzplatz	–
Balkon	9.7 m ²
Garten	–
Keller	6.6 m ²

* Berechnung der Wohnfläche

Wohnfläche (innenkant), exkl. Aussenwänden, exkl. Schächten, exkl. tragender und nichttragender Innenwände, exkl. Aussenflächen wie Balkon/Terrasse/Sitzplatz/Garten, exkl. Keller. Bei den Flächen handelt es sich um Circa-Angaben.

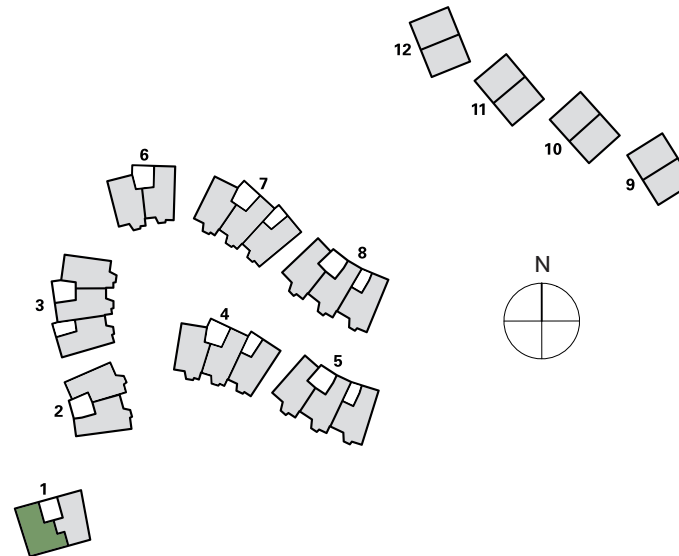

Stand: 06.11.2020



Masstab 1:100

WOHNUNG NR. 1.3.2

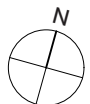
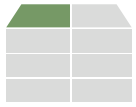

www.unterderlinde.ch

Alle Angaben sind unverbindlich. Änderungen bleiben bis zur Bauvollendung vorbehalten.

halter

Ein Projekt der Halter AG



Unter der Linde

Leben mit Weitsicht. Im Hirzel.

DETAILINFORMATIONEN

Westhaus 2 Wohnung Nr. 2.0.1 4.5 Zimmer

Etage	Erdgeschoss
Wohnfläche*	109.3 m ²
Terrasse	–
Sitzplatz	8.7 m ²
Balkon	12.2 m ²
Garten	–
Keller	9.1 m ²

* Berechnung der Wohnfläche

Wohnfläche (innenkant), exkl. Aussenwänden, exkl. Schächten, exkl. tragender und nichttragender Innenwände, exkl. Aussenflächen wie Balkon/Terrasse/Sitzplatz/Garten, exkl. Keller. Bei den Flächen handelt es sich um Circa-Angaben.

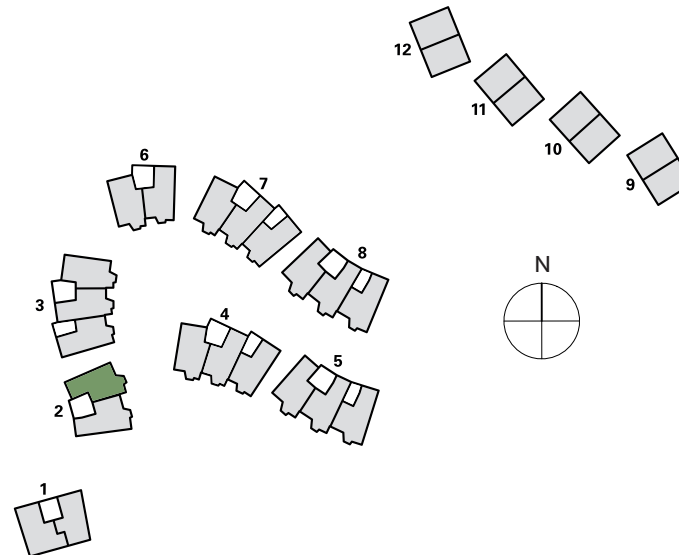

Stand: 01.10.2020

0 1 2 3 4 5

Masstab 1:100

WOHNUNG NR. 2.0.1

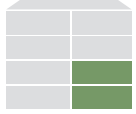

Stand: 01.10.2020

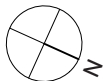

www.underderlinde.ch

Alle Angaben sind unverbindlich. Änderungen bleiben bis zur Bauvollendung vorbehalten.

halter

Ein Projekt der Halter AG



Unter der Linde

Leben mit Weitsicht. Im Hirzel.

DETAILINFORMATIONEN

Westhaus 2 Wohnung Nr. 2.0.2 4.5 Zimmer

Etage	Erdgeschoss
Wohnfläche*	109.3 m ²
Terrasse	–
Sitzplatz	9.1 m ²
Balkon	12.9 m ²
Garten	–
Keller	10.4 m ²

* Berechnung der Wohnfläche

Wohnfläche (innenkant), exkl. Aussenwänden, exkl. Schächten, exkl. tragender und nichttragender Innenwände, exkl. Aussenflächen wie Balkon/Terrasse/Sitzplatz/Garten, exkl. Keller. Bei den Flächen handelt es sich um Circa-Angaben.

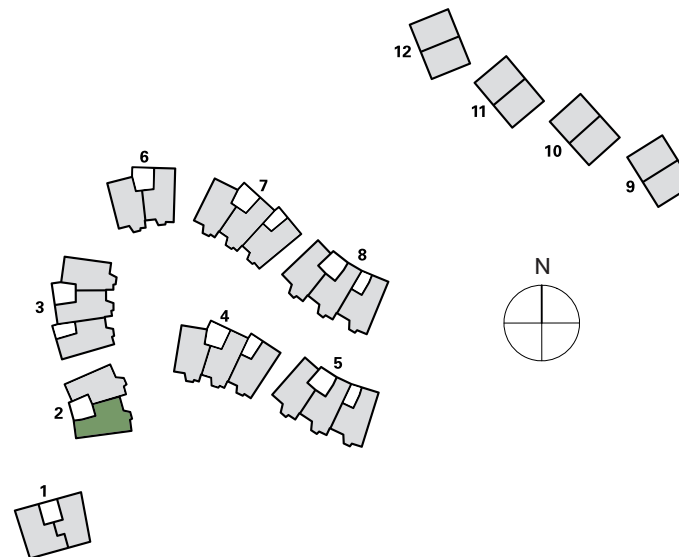

Stand: 01.10.2020

0 1 2 3 4 5

Massstab 1:100

WOHNUNG NR. 2.0.2

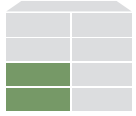

Erdgeschoss

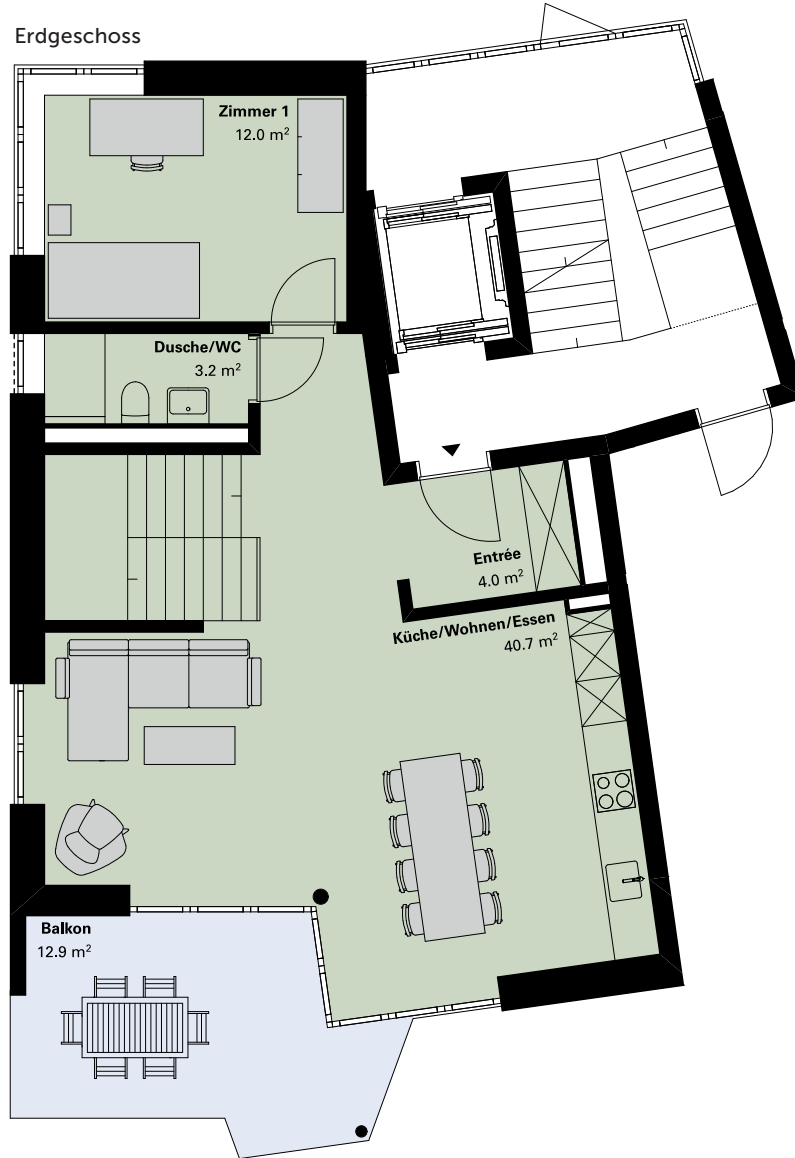

Gartengeschoss

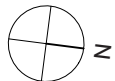

www.unterderlinde.ch

Alle Angaben sind unverbindlich. Änderungen bleiben bis zur Bauvollendung vorbehalten.

halter

Ein Projekt der Halter AG

Stand: 01.10.2020



Unter der Linde

Leben mit Weitsicht. Im Hirzel.

DETAILINFORMATIONEN

Westhaus 2 Wohnung Nr. 2.1.1 5.5 Zimmer

Etage	Obergeschoss
Wohnfläche*	135.7 m ²
Terrasse	–
Sitzplatz	–
Balkon	12.2 m ²
Garten	–
Keller	8.6 m ²

* Berechnung der Wohnfläche

Wohnfläche (innenkant), exkl. Aussenwänden, exkl. Schächten, exkl. tragender und nichttragender Innenwände, exkl. Aussenflächen wie Balkon/Terrasse/Sitzplatz/Garten, exkl. Keller. Bei den Flächen handelt es sich um Circa-Angaben.

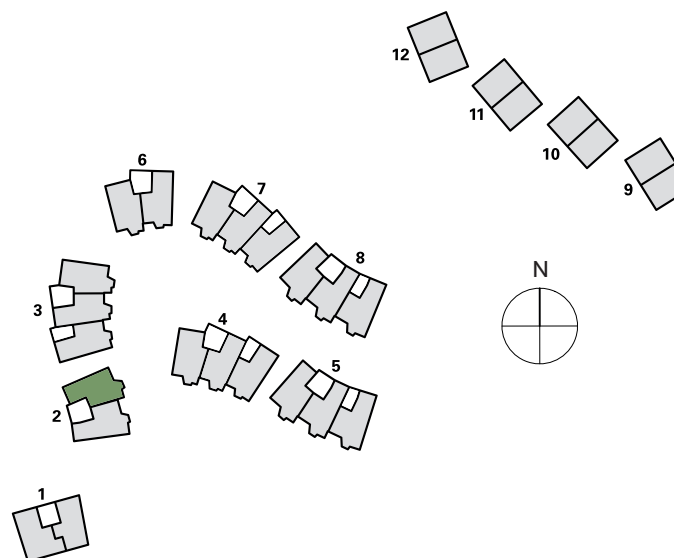

Stand: 01.10.2020



Masstab 1:100

WOHNUNG NR. 2.1.1

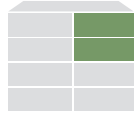

Stand: 01.10.2020

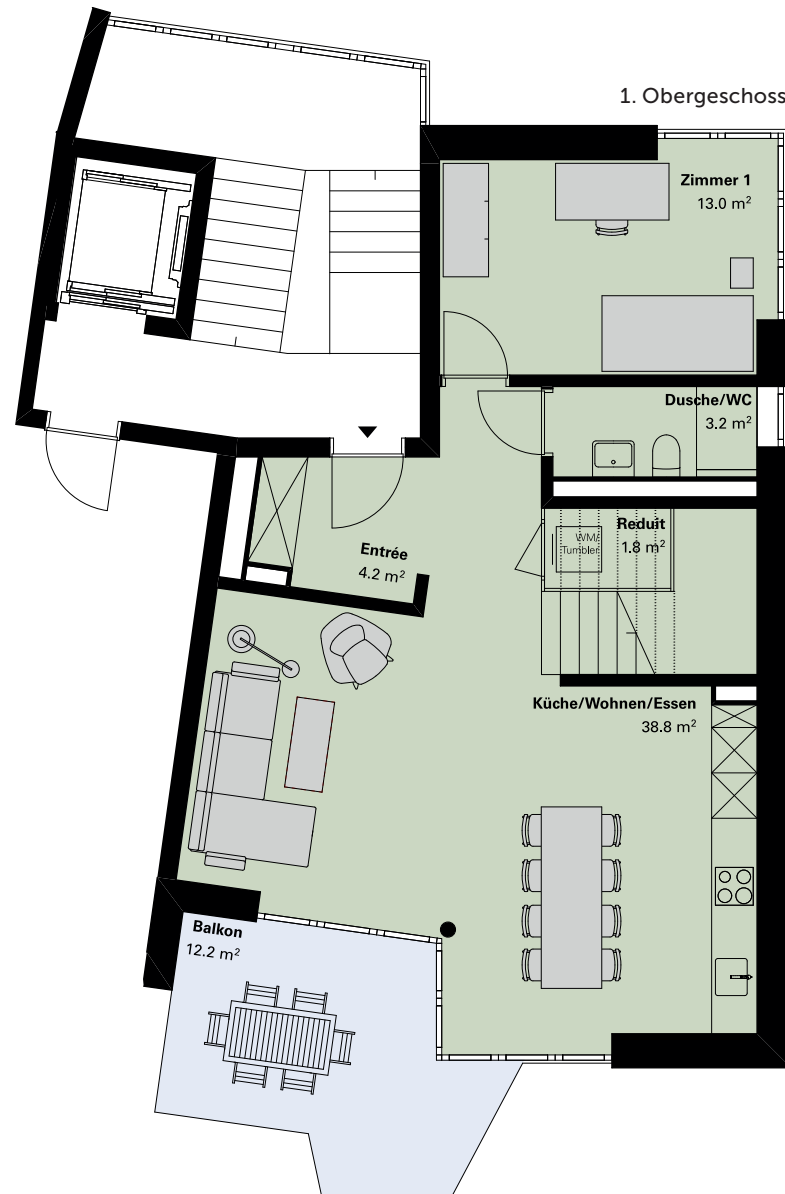

www.unterderlinde.ch

Alle Angaben sind unverbindlich. Änderungen bleiben bis zur Bauvollendung vorbehalten.

halter

Ein Projekt der Halter AG



Unter der Linde

Leben mit Weitsicht. Im Hirzel.

DETAILINFORMATIONEN

Westhaus 2 Wohnung Nr. 2.1.2 5.5 Zimmer

Etage	Obergeschoss
Wohnfläche*	139.9 m ²
Terrasse	–
Sitzplatz	–
Balkon	12.9 m ²
Garten	–
Keller	9.8 m ²

* Berechnung der Wohnfläche

Wohnfläche (innenkant), exkl. Aussenwänden, exkl. Schächten, exkl. tragender und nichttragender Innenwände, exkl. Aussenflächen wie Balkon/Terrasse/Sitzplatz/Garten, exkl. Keller. Bei den Flächen handelt es sich um Circa-Angaben.

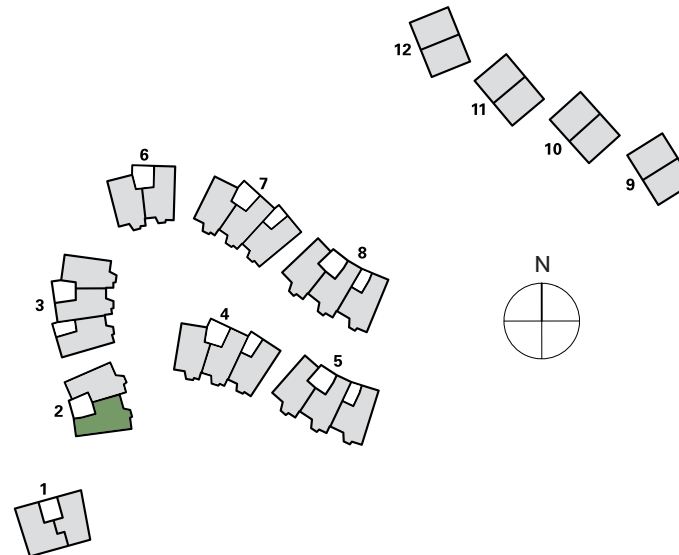

Stand: 01.10.2020

0 1 2 3 4 5

Massstab 1:100

WOHNUNG NR. 2.1.2

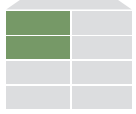

1. Obergeschoss

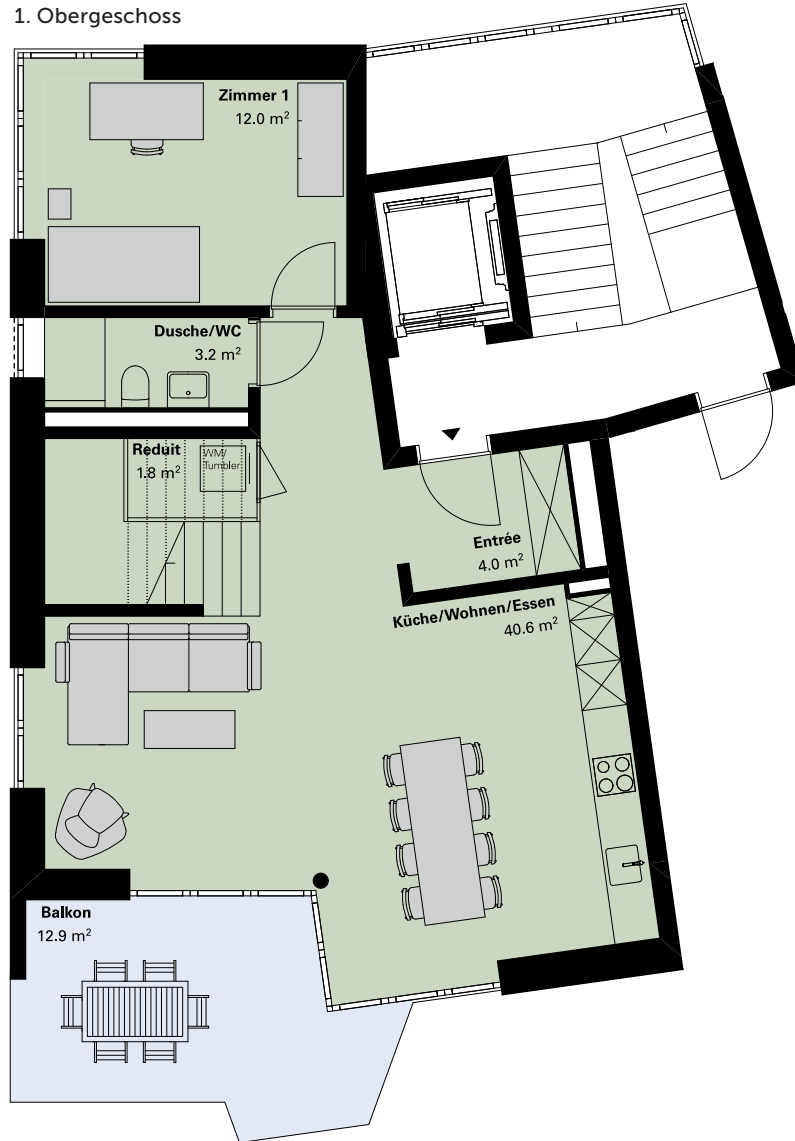

2. Obergeschoss



www.underderlinde.ch

Alle Angaben sind unverbindlich. Änderungen bleiben bis zur Bauvollendung vorbehalten.

halter

Ein Projekt der Halter AG

Stand: 01.10.2020



Unter der Linde

Leben mit Weitsicht. Im Hirzel.

DETAILINFORMATIONEN

Westhaus 3 Wohnung Nr. 3.0.1 4.5 Zimmer

Etage	Erdgeschoss
Wohnfläche*	110.8 m ²
Terrasse	–
Sitzplatz	7.8 m ²
Balkon	12.3 m ²
Garten	–
Keller	9 m ²

* Berechnung der Wohnfläche

Wohnfläche (innenkant), exkl. Aussenwänden, exkl. Schächten, exkl. tragender und nichttragender Innenwände, exkl. Aussenflächen wie Balkon/Terrasse/Sitzplatz/Garten, exkl. Keller. Bei den Flächen handelt es sich um Circa-Angaben.

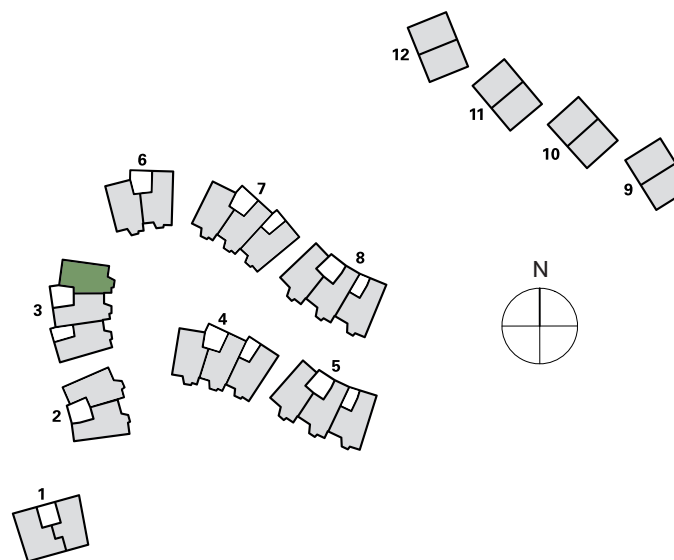

Stand: 01.10.2020



Masstab 1:100

WOHNUNG NR. 3.0.1

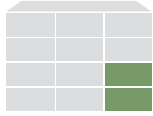

Stand: 01.10.2020



www.unterderlinde.ch

Alle Angaben sind unverbindlich. Änderungen bleiben bis zur Bauvollendung vorbehalten.

halter

Ein Projekt der Halter AG



Unter der Linde

Leben mit Weitsicht. Im Hirzel.

DETAILINFORMATIONEN

Westhaus 3 Wohnung Nr. 3.0.2 4.5 Zimmer

Etage	Erdgeschoss
Wohnfläche*	105.4 m ²
Terrasse	–
Sitzplatz	7.8 m ²
Balkon	12.3 m ²
Garten	–
Keller	10 m ²

* Berechnung der Wohnfläche

Wohnfläche (innenkant), exkl. Aussenwänden, exkl. Schächten, exkl. tragender und nichttragender Innenwände, exkl. Aussenflächen wie Balkon/Terrasse/Sitzplatz/Garten, exkl. Keller. Bei den Flächen handelt es sich um Circa-Angaben.

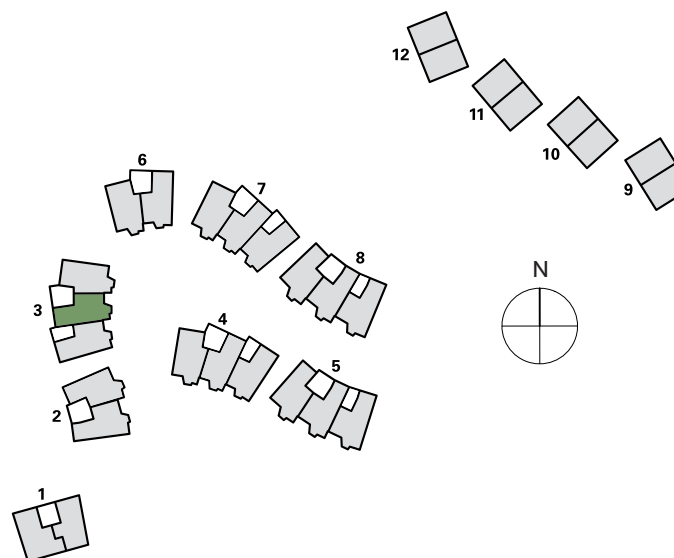

Stand: 01.10.2020



Masstab 1:100

WOHNUNG NR. 3.0.2

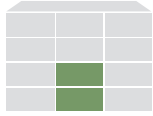

Erdgeschoss

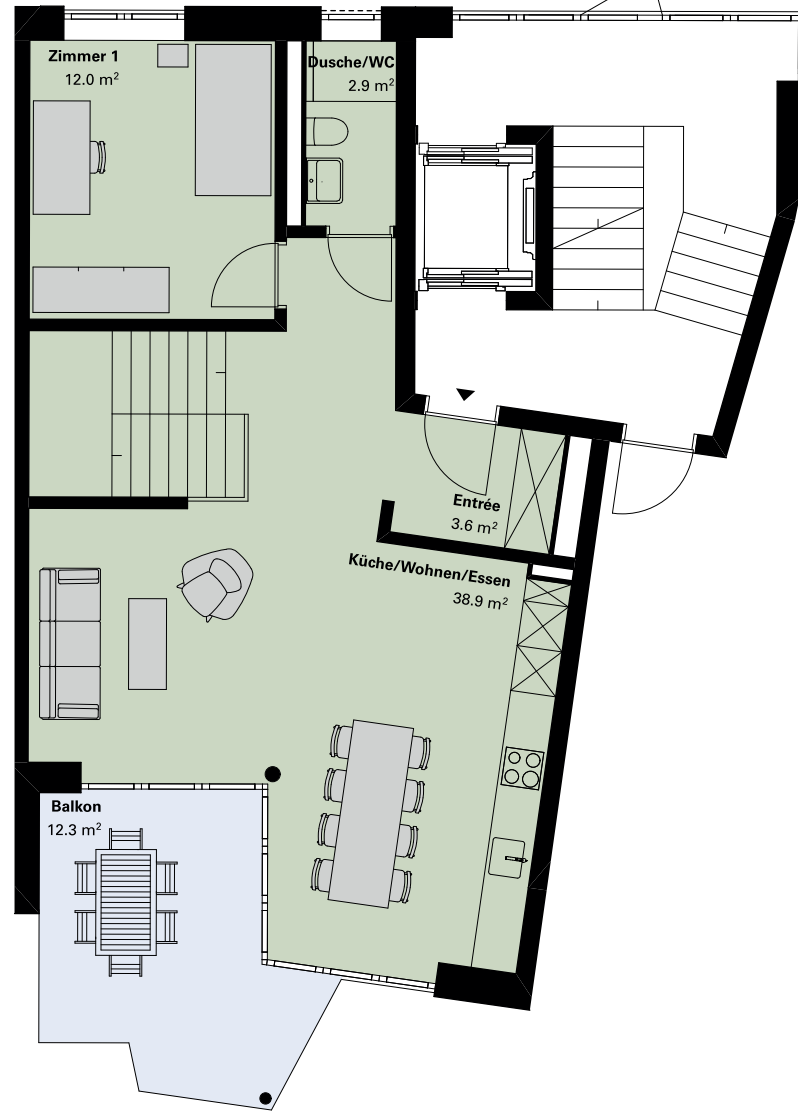

Gartengeschoss



www.unterderlinde.ch

Alle Angaben sind unverbindlich. Änderungen bleiben bis zur Bauvollendung vorbehalten.

halter

Ein Projekt der Halter AG



Unter der Linde

Leben mit Weitsicht. Im Hirzel.

DETAILINFORMATIONEN

Westhaus 3 Wohnung Nr. 3.0.3 4.5 Zimmer

Etage	Erdgeschoss (ohne Lift)
Wohnfläche*	105.4 m ²
Terrasse	–
Sitzplatz	7.9 m ²
Balkon	13 m ²
Garten	–
Keller	10 m ²

* Berechnung der Wohnfläche

Wohnfläche (innenkant), exkl. Aussenwänden, exkl. Schächten, exkl. tragender und nichttragender Innenwände, exkl. Aussenflächen wie Balkon/Terrasse/Sitzplatz/Garten, exkl. Keller. Bei den Flächen handelt es sich um Circa-Angaben.

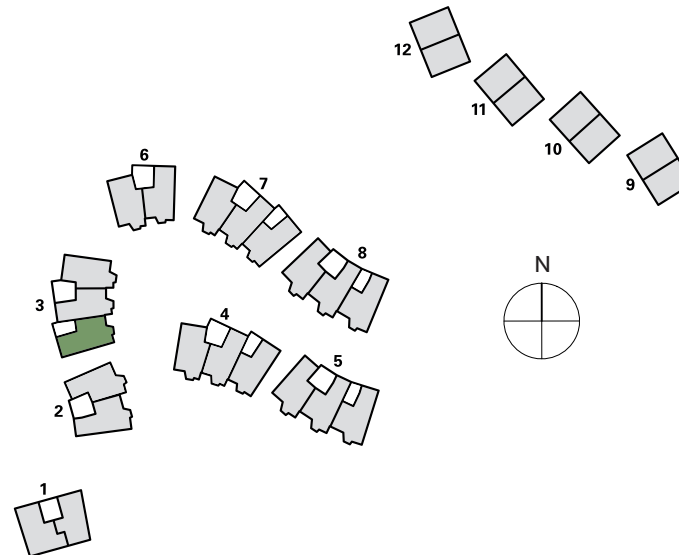

Stand: 01.10.2020



Massstab 1:100

WOHNUNG NR. 3.0.3

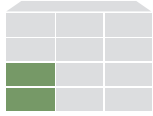

Erdgeschoss

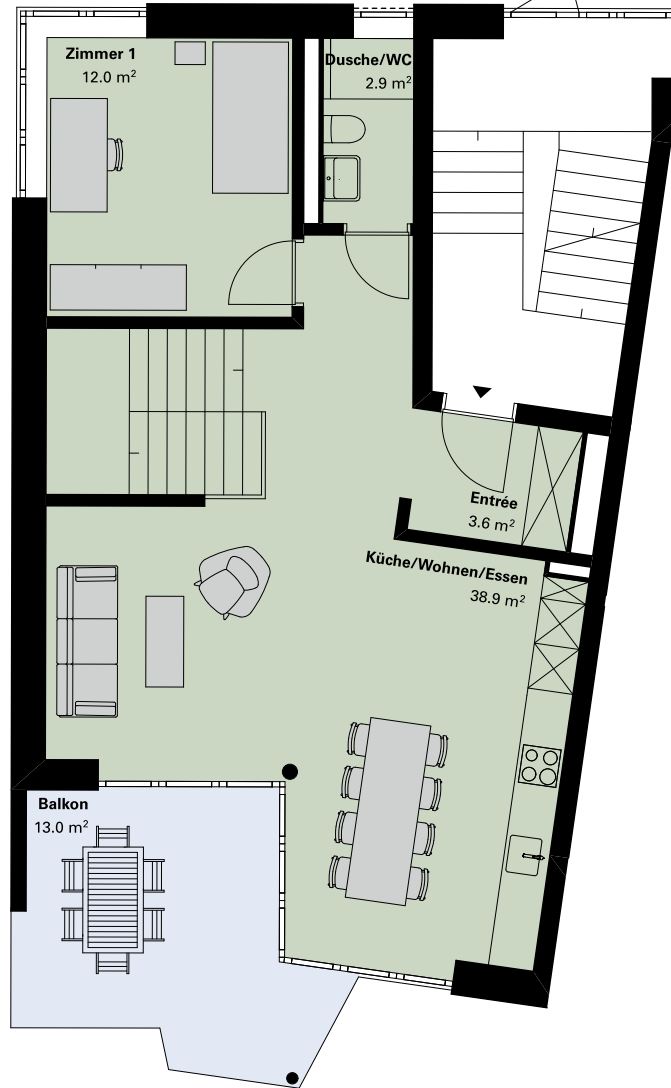

Gartengeschoss



www.unterderlinde.ch

Alle Angaben sind unverbindlich. Änderungen bleiben bis zur Bauvollendung vorbehalten.

halter

Ein Projekt der Halter AG



Unter der Linde

Leben mit Weitsicht. Im Hirzel.

DETAILINFORMATIONEN

Westhaus 3 Wohnung Nr. 3.1.1 5.5 Zimmer

Etage	Obergeschoss
Wohnfläche*	133.8 m ²
Terrasse	–
Sitzplatz	–
Balkon	12.3 m ²
Garten	–
Keller	8 m ²

* Berechnung der Wohnfläche

Wohnfläche (innenkant), exkl. Aussenwänden, exkl. Schächten, exkl. tragender und nichttragender Innenwände, exkl. Aussenflächen wie Balkon/Terrasse/Sitzplatz/Garten, exkl. Keller. Bei den Flächen handelt es sich um Circa-Angaben.

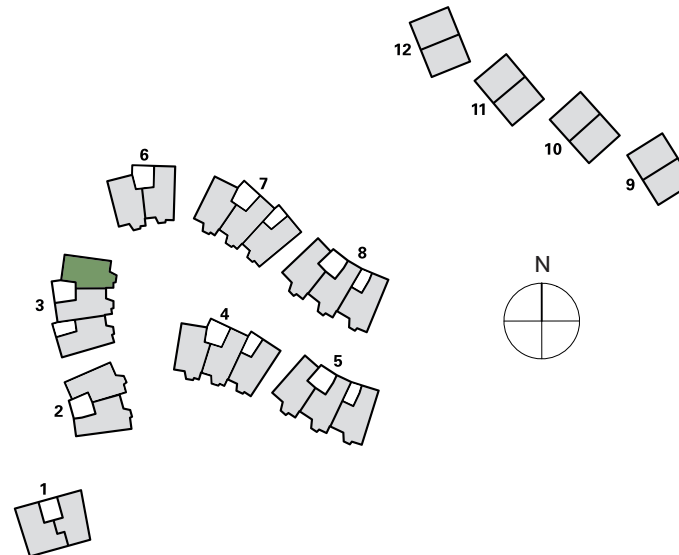

Stand: 01.10.2020

0 1 2 3 4 5

Massstab 1:100

WOHNUNG NR. 3.1.1

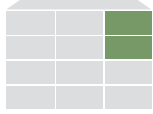

Stand: 01.10.2020

1. Obergeschoss



2. Obergeschoss



www.unterderlinde.ch

Alle Angaben sind unverbindlich. Änderungen bleiben bis zur Bauvollendung vorbehalten.

halter

Ein Projekt der Halter AG



Unter der Linde

Leben mit Weitsicht. Im Hirzel.

DETAILINFORMATIONEN

Westhaus 3 Wohnung Nr. 3.1.2 5.5 Zimmer

Etage	Obergeschoss
Wohnfläche*	134.8 m ²
Terrasse	–
Sitzplatz	–
Balkon	12.3 m ²
Garten	–
Keller	8.3 m ²

* Berechnung der Wohnfläche

Wohnfläche (innenkant), exkl. Aussenwänden, exkl. Schächten, exkl. tragender und nichttragender Innenwände, exkl. Aussenflächen wie Balkon/Terrasse/Sitzplatz/Garten, exkl. Keller. Bei den Flächen handelt es sich um Circa-Angaben.

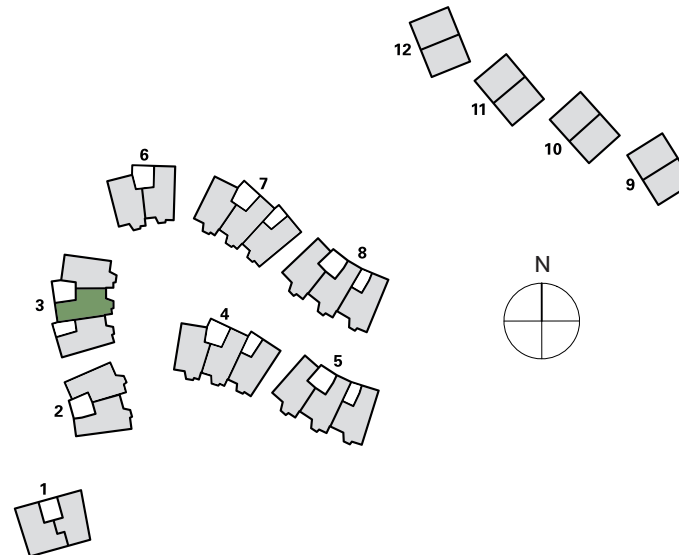

Stand: 01.10.2020



Massstab 1:100

WOHNUNG NR. 3.1.2

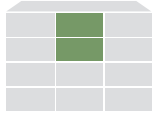

Stand: 01.10.2020

1. Obergeschoss

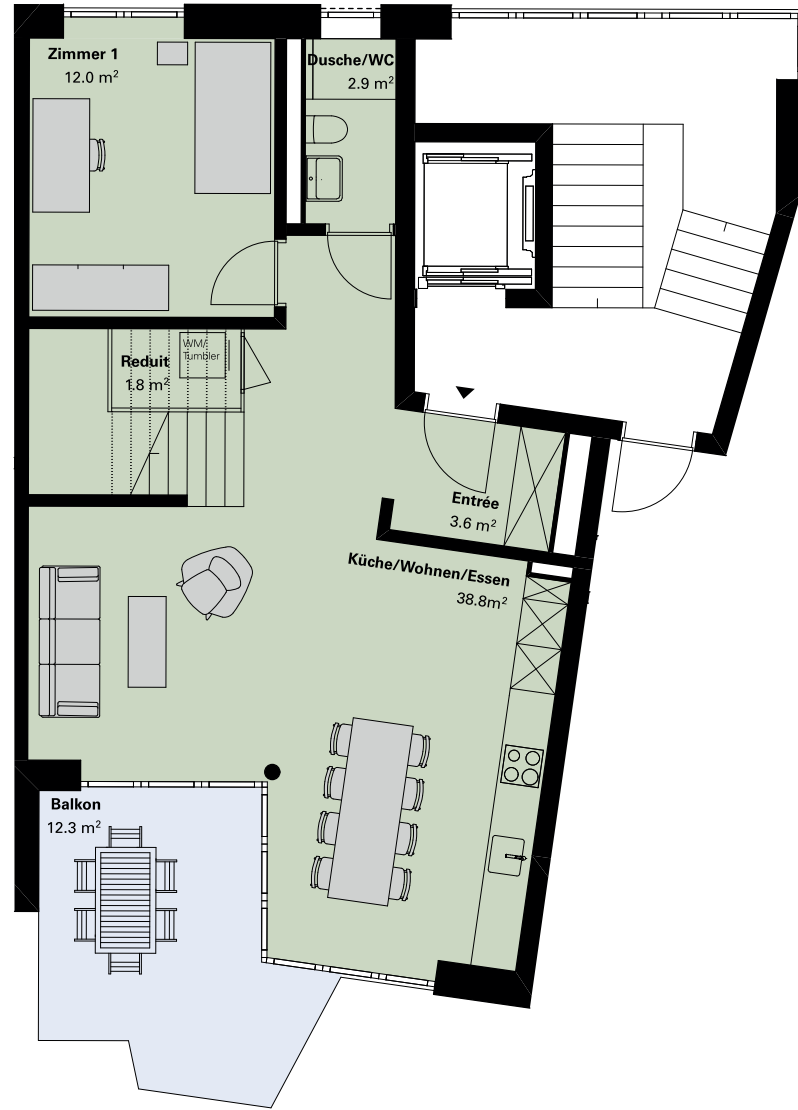

2. Obergeschoss



www.unterderlinde.ch

Alle Angaben sind unverbindlich. Änderungen bleiben bis zur Bauvollendung vorbehalten.

halter

Ein Projekt der Halter AG



Unter der Linde

Leben mit Weitsicht. Im Hirzel.

DETAILINFORMATIONEN

Westhaus 3 Wohnung Nr. 3.1.3 5.5 Zimmer

Etage	Obergeschoss (ohne Lift)
Wohnfläche*	136.6 m ²
Terrasse	–
Sitzplatz	–
Balkon	13 m ²
Garten	–
Keller	8.3 m ²

* Berechnung der Wohnfläche

Wohnfläche (innenkant), exkl. Aussenwänden, exkl. Schächten, exkl. tragender und nichttragender Innenwände, exkl. Aussenflächen wie Balkon/Terrasse/Sitzplatz/Garten, exkl. Keller. Bei den Flächen handelt es sich um Circa-Angaben.

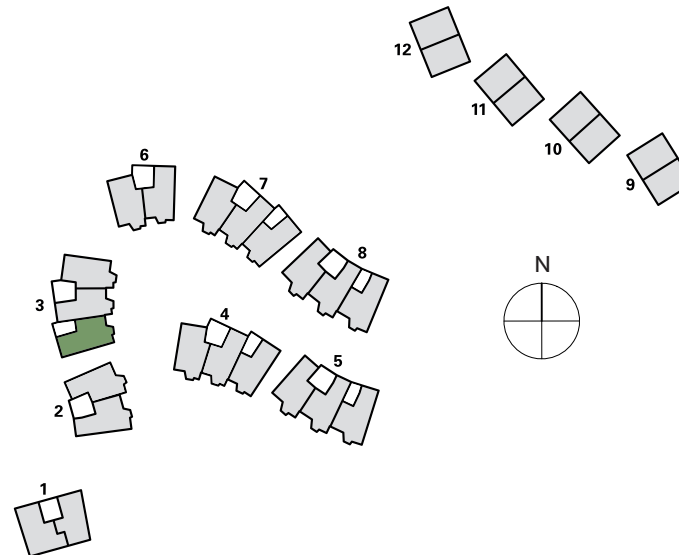

Stand: 01.10.2020



Masstab 1:100

WOHNUNG NR. 3.1.3

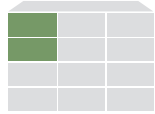

1. Obergeschoss

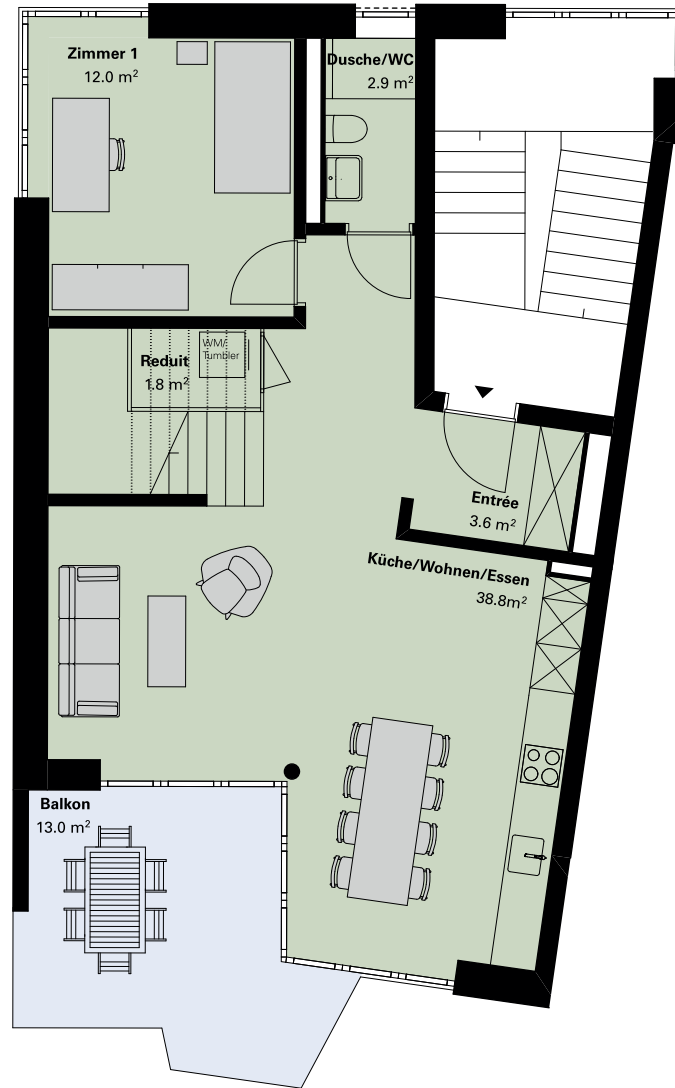

2. Obergeschoss



www.unterderlinde.ch

Alle Angaben sind unverbindlich. Änderungen bleiben bis zur Bauvollendung vorbehalten.

halter

Ein Projekt der Halter AG

Stand: 01.10.2020



Unter der Linde

Leben mit Weitsicht. Im Hirzel.

DETAILINFORMATIONEN

Westhaus 4 Wohnung Nr. 4.0.1 4.5 Zimmer

Etage	Erdgeschoss (ohne Lift)
Wohnfläche*	105.4 m ²
Terrasse	–
Sitzplatz	8 m ²
Balkon	13.2 m ²
Garten	40 m ²
Keller	10 m ²

* Berechnung der Wohnfläche

Wohnfläche (innenkant), exkl. Aussenwänden, exkl. Schächten, exkl. tragender und nichttragender Innenwände, exkl. Aussenflächen wie Balkon/Terrasse/Sitzplatz/Garten, exkl. Keller. Bei den Flächen handelt es sich um Circa-Angaben.

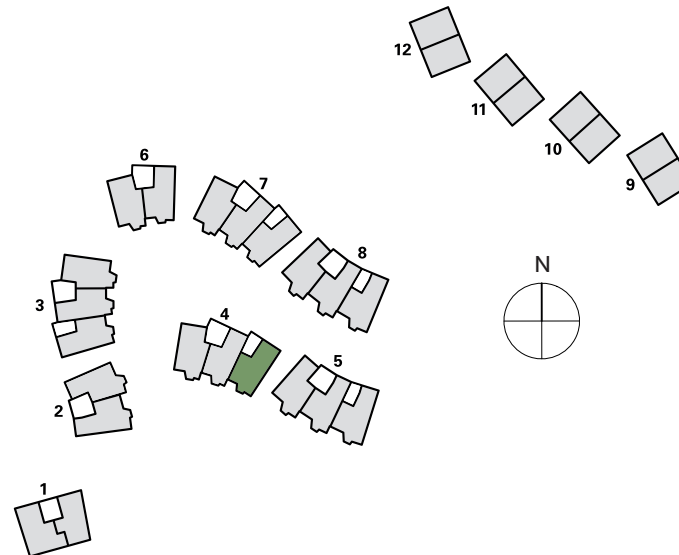

Stand: 01.10.2020

0 1 2 3 4 5

Masstab 1:100

WOHNUNG NR. 4.0.1

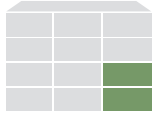

Erdgeschoss

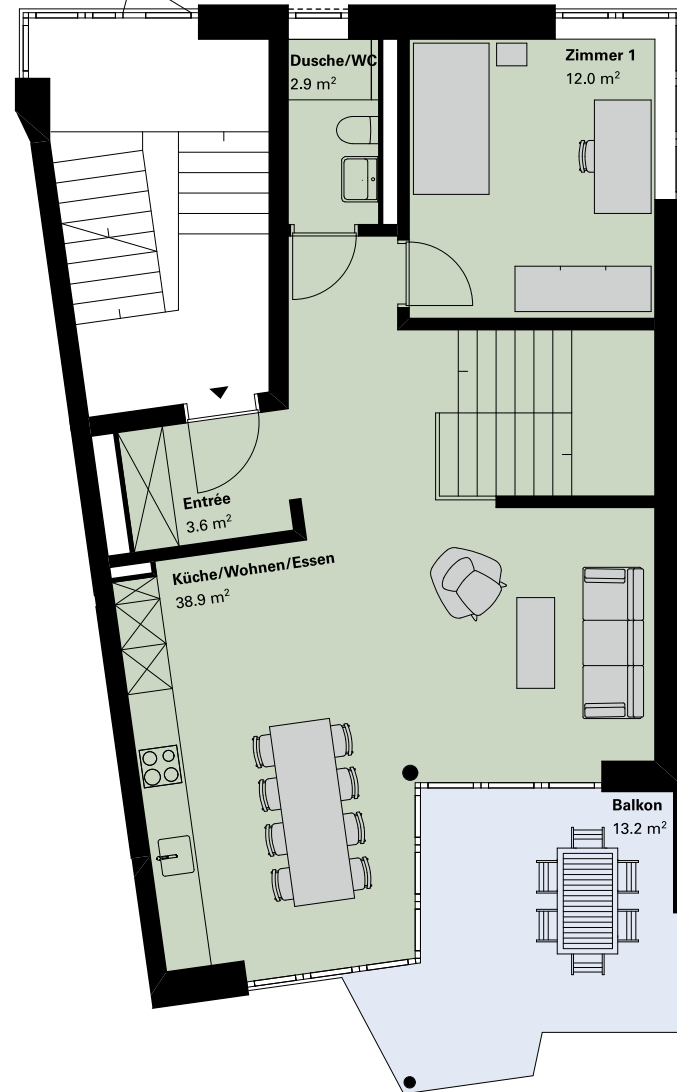

Gartengeschoss

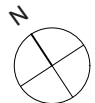
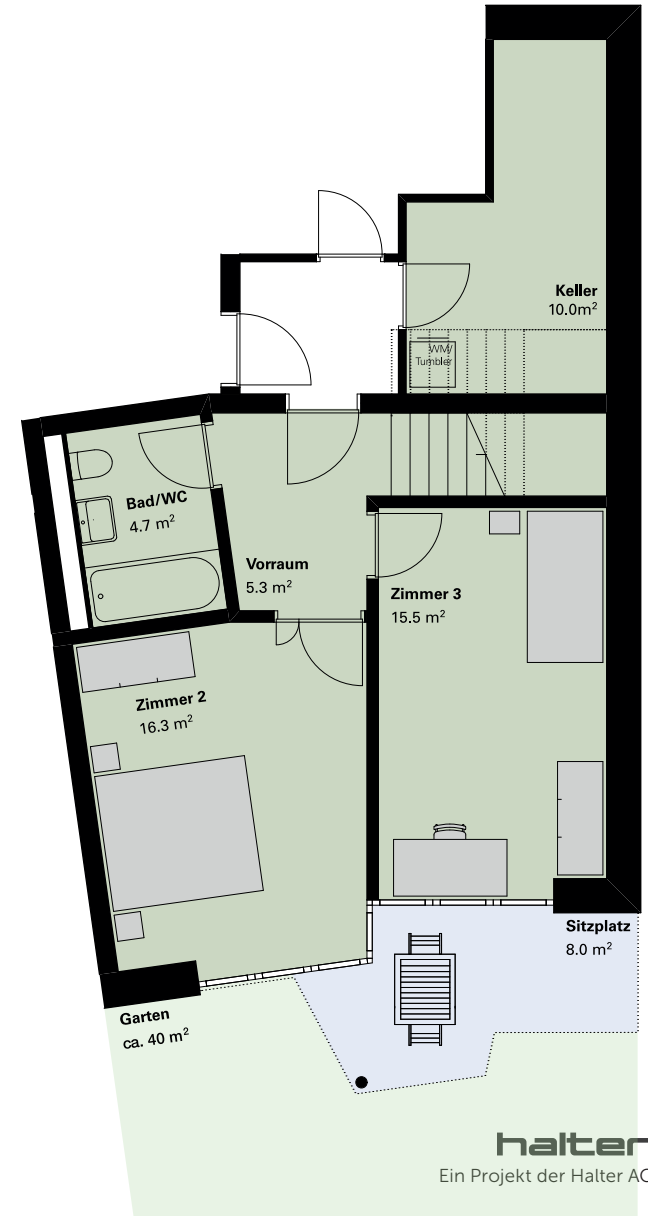

www.unterderlinde.ch

Alle Angaben sind unverbindlich. Änderungen bleiben bis zur Bauvollendung vorbehalten.

halter

Ein Projekt der Halter AG



Unter der Linde

Leben mit Weitsicht. Im Hirzel.

DETAILINFORMATIONEN

Westhaus 4 Wohnung Nr. 4.0.2 4.5 Zimmer

Etage	Erdgeschoss
Wohnfläche*	105.4 m ²
Terrasse	–
Sitzplatz	7.8 m ²
Balkon	12.4 m ²
Garten	32 m ²
Keller	10 m ²

* Berechnung der Wohnfläche

Wohnfläche (innenkant), exkl. Aussenwänden, exkl. Schächten, exkl. tragender und nichttragender Innenwände, exkl. Aussenflächen wie Balkon/Terrasse/Sitzplatz/Garten, exkl. Keller. Bei den Flächen handelt es sich um Circa-Angaben.

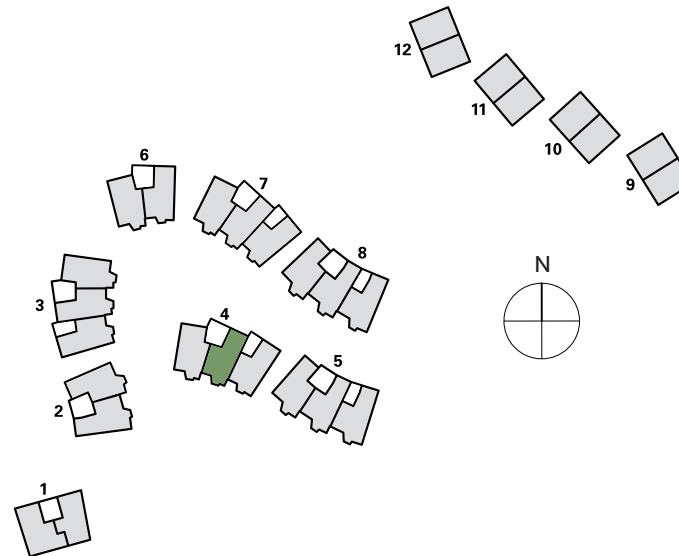

Stand: 01.10.2020

0 1 2 3 4 5

Massstab 1:100

WOHNUNG NR. 4.0.2

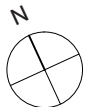
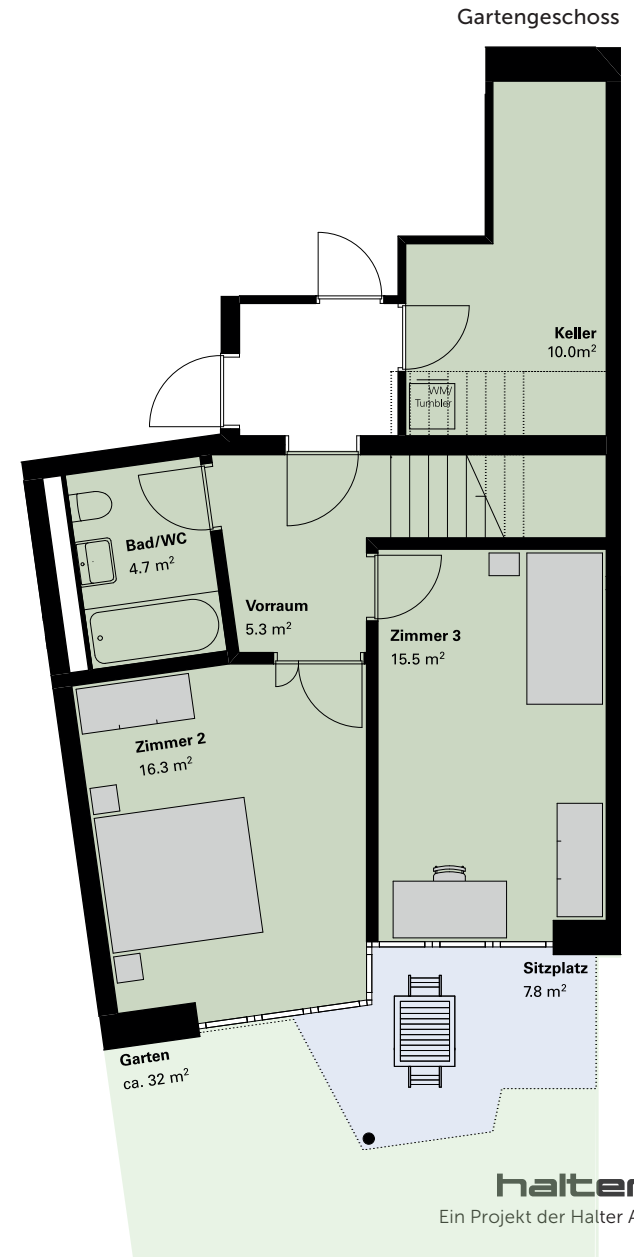
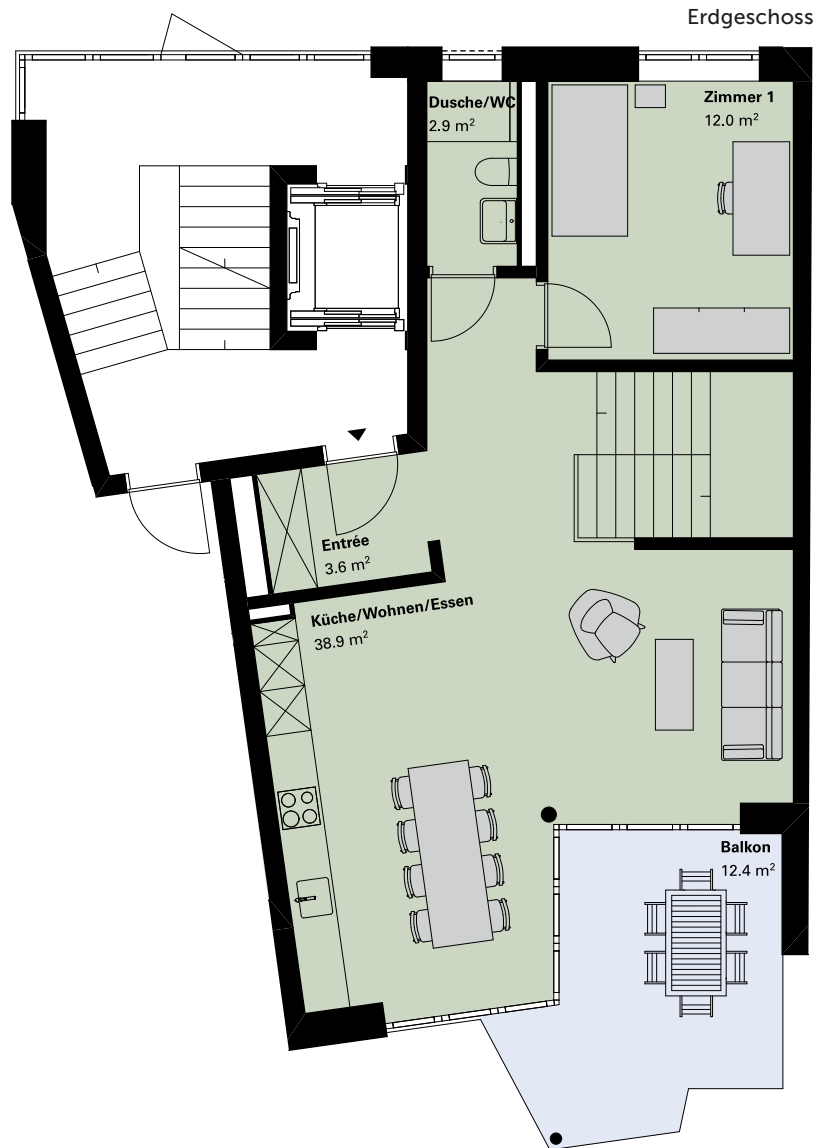
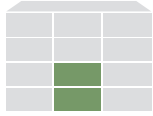

www.unterderlinde.ch

Alle Angaben sind unverbindlich. Änderungen bleiben bis zur Bauvollendung vorbehalten.

halter

Ein Projekt der Halter AG



Unter der Linde

Leben mit Weitsicht. Im Hirzel.

DETAILINFORMATIONEN

Westhaus 4 Wohnung Nr. 4.0.3 4.5 Zimmer

Etage	Erdgeschoss
Wohnfläche*	110.8 m ²
Terrasse	–
Sitzplatz	7.8 m ²
Balkon	12.4 m ²
Garten	32 m ²
Keller	9 m ²

* Berechnung der Wohnfläche

Wohnfläche (innenkant), exkl. Aussenwänden, exkl. Schächten, exkl. tragender und nichttragender Innenwände, exkl. Aussenflächen wie Balkon/Terrasse/Sitzplatz/Garten, exkl. Keller. Bei den Flächen handelt es sich um Circa-Angaben.

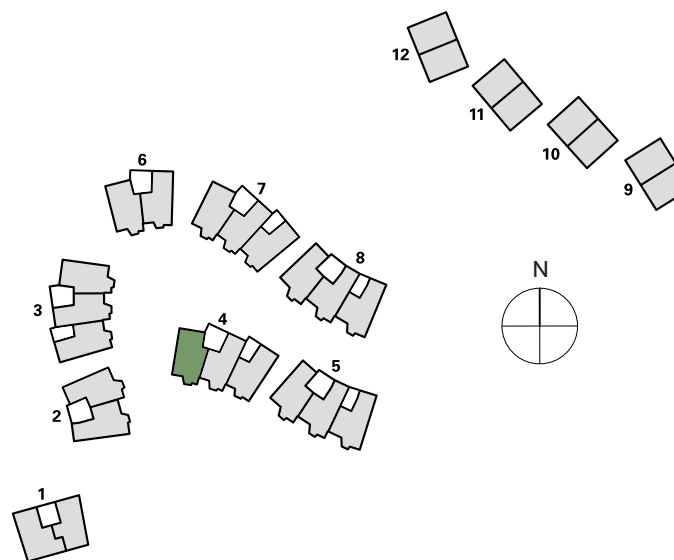

Stand: 01.10.2020

0 1 2 3 4 5

Masstab 1:100

WOHNUNG NR. 4.0.3

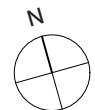
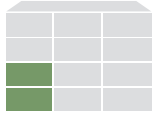

www.unterderlinde.ch

Alle Angaben sind unverbindlich. Änderungen bleiben bis zur Bauvollendung vorbehalten.

halter

Ein Projekt der Halter AG



Unter der Linde

Leben mit Weitsicht. Im Hirzel.

DETAILINFORMATIONEN

Westhaus 4

Wohnung Nr. 4.1.1

5.5 Zimmer

Etage	Obergeschoss (ohne Lift)
Wohnfläche*	136.6 m ²
Terrasse	–
Sitzplatz	–
Balkon	13.2 m ²
Garten	–
Keller	8.3 m ²

* Berechnung der Wohnfläche

Wohnfläche (innenkant), exkl. Aussenwänden, exkl. Schächten, exkl. tragender und nichttragender Innenwände, exkl. Aussenflächen wie Balkon/Terrasse/Sitzplatz/Garten, exkl. Keller. Bei den Flächen handelt es sich um Circa-Angaben.

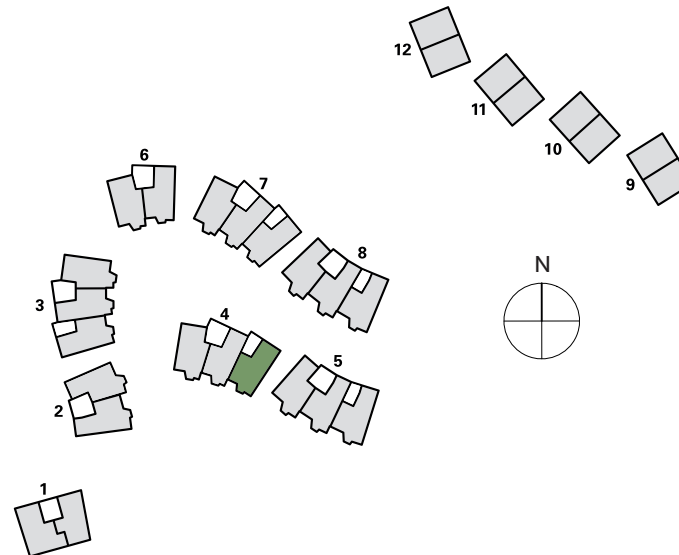

Stand: 01.10.2020

0 1 2 3 4 5

Masstab 1:100

WOHNUNG NR. 4.1.1

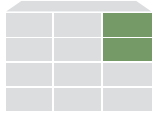

Stand: 01.10.2020

1. Obergeschoss

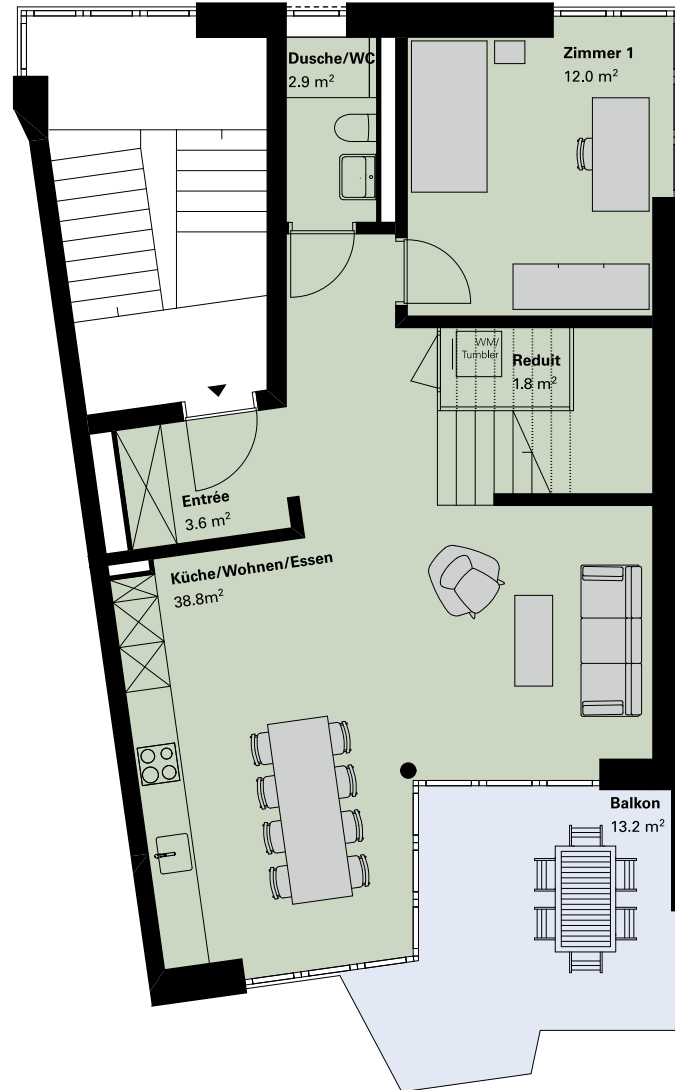

2. Obergeschoss

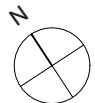

www.unterderlinde.ch

Alle Angaben sind unverbindlich. Änderungen bleiben bis zur Bauvollendung vorbehalten.

halter

Ein Projekt der Halter AG



Unter der Linde

Leben mit Weitsicht. Im Hirzel.

DETAILINFORMATIONEN

Westhaus 4 Wohnung Nr. 4.1.2 5.5 Zimmer

Etage	Obergeschoss
Wohnfläche*	134.8 m ²
Terrasse	–
Sitzplatz	–
Balkon	12.4 m ²
Garten	–
Keller	8.3 m ²

* Berechnung der Wohnfläche

Wohnfläche (innenkant), exkl. Aussenwänden, exkl. Schächten, exkl. tragender und nichttragender Innenwände, exkl. Aussenflächen wie Balkon/Terrasse/Sitzplatz/Garten, exkl. Keller. Bei den Flächen handelt es sich um Circa-Angaben.

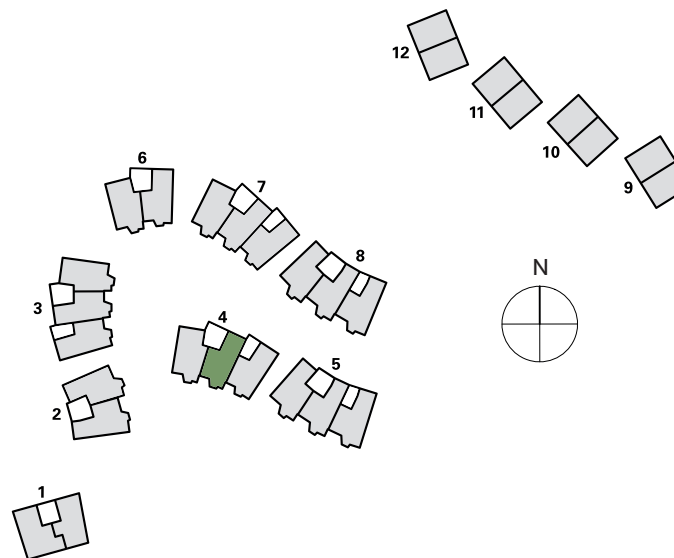

Stand: 01.10.2020

0 1 2 3 4 5

Masstab 1:100

WOHNUNG NR. 4.1.2

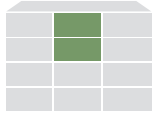

Stand: 01.10.2020

1. Obergeschoss



2. Obergeschoss

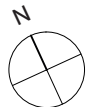

www.underderlinde.ch

Alle Angaben sind unverbindlich. Änderungen bleiben bis zur Bauvollendung vorbehalten.

halter

Ein Projekt der Halter AG



Unter der Linde

Leben mit Weitsicht. Im Hirzel.

DETAILINFORMATIONEN

Westhaus 4 Wohnung Nr. 4.1.3 5.5 Zimmer

Etage	Obergeschoss
Wohnfläche*	133.8 m ²
Terrasse	–
Sitzplatz	–
Balkon	12.4 m ²
Garten	–
Keller	8 m ²

* Berechnung der Wohnfläche

Wohnfläche (innenkant), exkl. Aussenwänden, exkl. Schächten, exkl. tragender und nichttragender Innenwände, exkl. Aussenflächen wie Balkon/Terrasse/Sitzplatz/Garten, exkl. Keller. Bei den Flächen handelt es sich um Circa-Angaben.

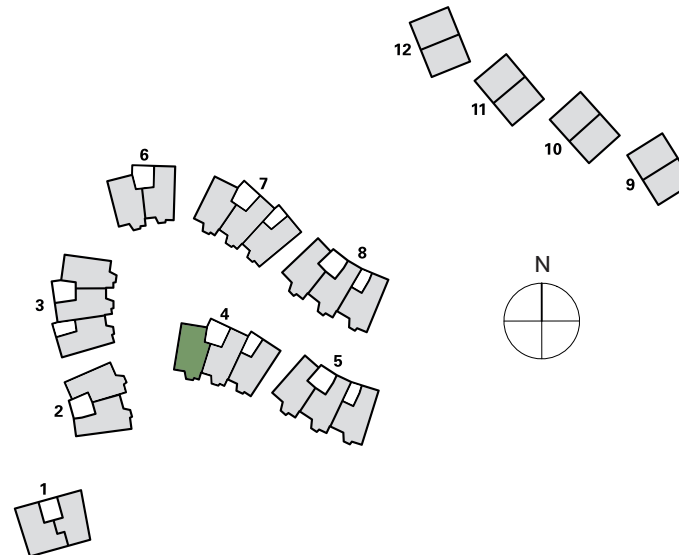

Stand: 01.10.2020

0 1 2 3 4 5

Masstab 1:100

WOHNUNG NR. 4.1.3

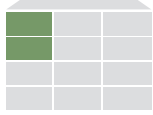

www.unterderlinde.ch

Alle Angaben sind unverbindlich. Änderungen bleiben bis zur Bauvollendung vorbehalten.

halter

Ein Projekt der Halter AG

Stand: 01.10.2020



Unter der Linde

Leben mit Weitsicht. Im Hirzel.

DETAILINFORMATIONEN

Westhaus 5 Wohnung Nr. 5.0.1 4.5 Zimmer

Etage	Erdgeschoss (ohne Lift)
Wohnfläche*	109.3 m ²
Terrasse	–
Sitzplatz	9.6 m ²
Balkon	13.4 m ²
Garten	48 m ²
Keller	10.4 m ²

* Berechnung der Wohnfläche

Wohnfläche (innenkant), exkl. Aussenwänden, exkl. Schächten, exkl. tragender und nichttragender Innenwände, exkl. Aussenflächen wie Balkon/Terrasse/Sitzplatz/Garten, exkl. Keller. Bei den Flächen handelt es sich um Circa-Angaben.

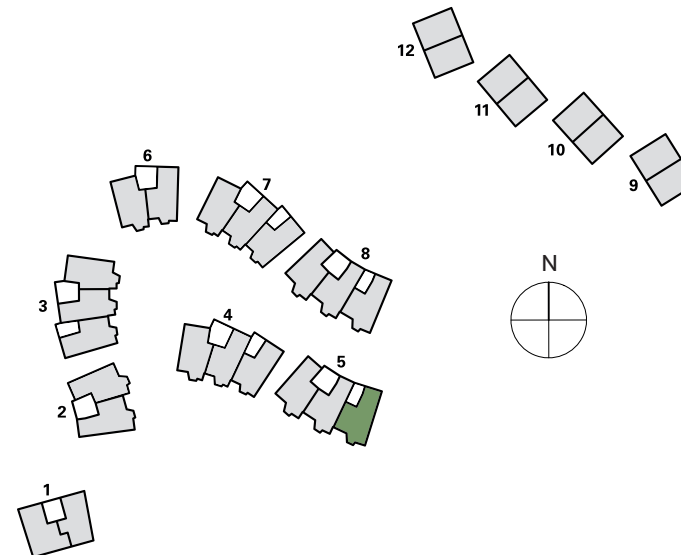

Stand: 01.10.2020

0 1 2 3 4 5

Massstab 1:100

WOHNUNG NR. 5.0.1

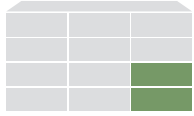

Erdgeschoss



Gartengeschoss

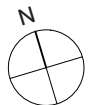
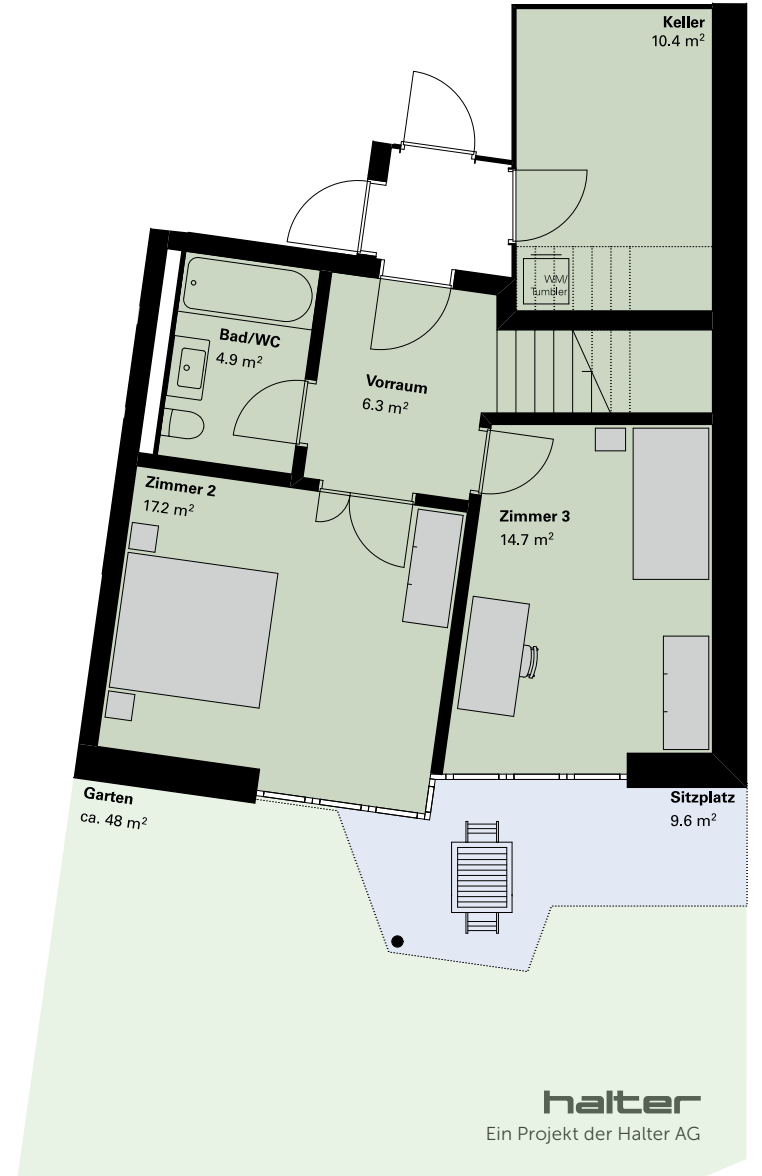

www.underderlinde.ch

Alle Angaben sind unverbindlich. Änderungen bleiben bis zur Bauvollendung vorbehalten.

halter

Ein Projekt der Halter AG

Stand: 01.10.2020



Unter der Linde

Leben mit Weitsicht. Im Hirzel.

DETAILINFORMATIONEN

Westhaus 5 Wohnung Nr. 5.0.2 4.5 Zimmer

Etage	Erdgeschoss
Wohnfläche*	108.9 m ²
Terrasse	–
Sitzplatz	8.5 m ²
Balkon	12 m ²
Garten	45 m ²
Keller	10.4 m ²

* Berechnung der Wohnfläche

Wohnfläche (innenkant), exkl. Aussenwänden, exkl. Schächten, exkl. tragender und nichttragender Innenwände, exkl. Aussenflächen wie Balkon/Terrasse/Sitzplatz/Garten, exkl. Keller. Bei den Flächen handelt es sich um Circa-Angaben.

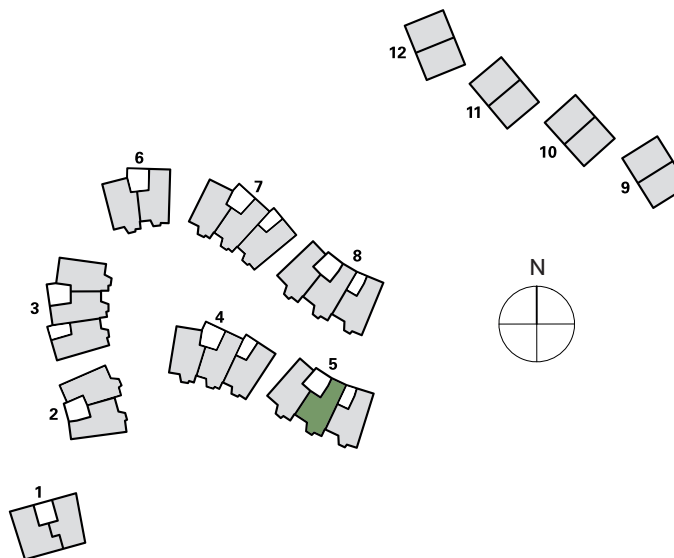

Stand: 01.10.2020

0 1 2 3 4 5

Massstab 1:100

WOHNUNG NR. 5.0.2

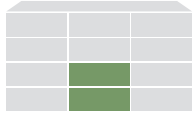

Erdgeschoss



Gartengeschoss

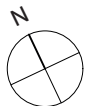
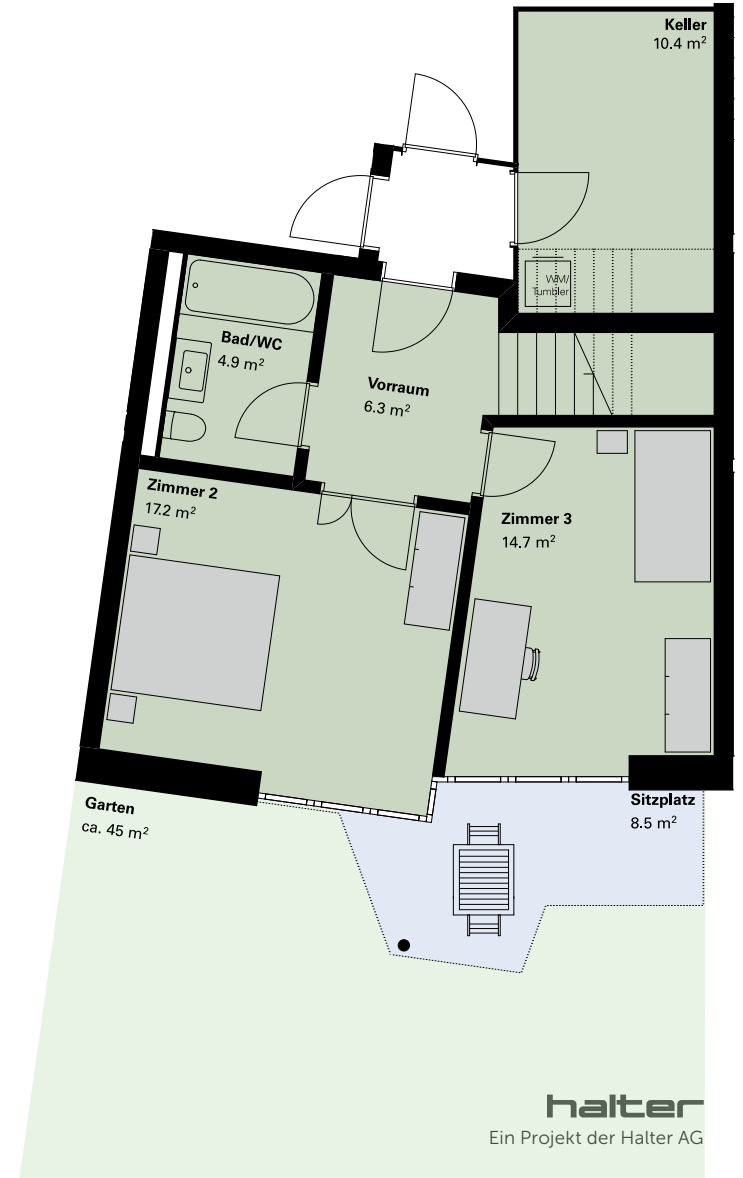

www.unterderlinde.ch

Alle Angaben sind unverbindlich. Änderungen bleiben bis zur Bauvollendung vorbehalten.

halter
Ein Projekt der Halter AG



Unter der Linde

Leben mit Weitsicht. Im Hirzel.

DETAILINFORMATIONEN

Westhaus 5 Wohnung Nr. 5.0.3 4.5 Zimmer

Etage	Erdgeschoss
Wohnfläche*	109.3 m ²
Terrasse	–
Sitzplatz	8.5 m ²
Balkon	12 m ²
Garten	40 m ²
Keller	9.1 m ²

* Berechnung der Wohnfläche

Wohnfläche (innenkant), exkl. Aussenwänden, exkl. Schächten, exkl. tragender und nichttragender Innenwände, exkl. Aussenflächen wie Balkon/Terrasse/Sitzplatz/Garten, exkl. Keller. Bei den Flächen handelt es sich um Circa-Angaben.

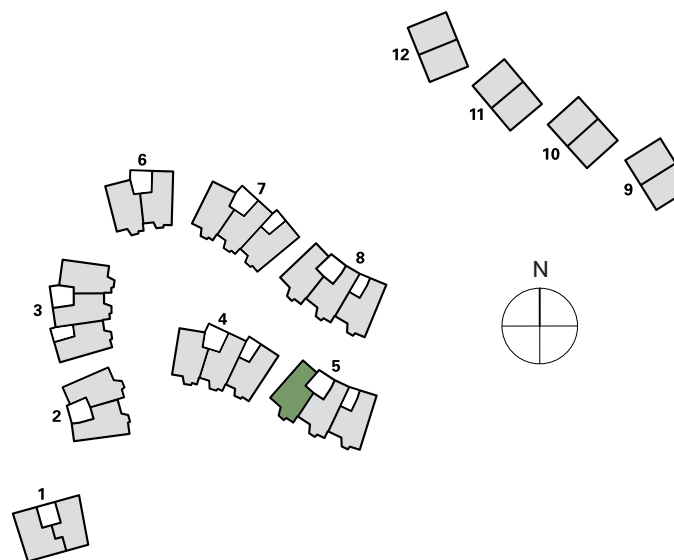

Stand: 01.10.2020

0 1 2 3 4 5

Massstab 1:100

WOHNUNG NR. 5.0.3

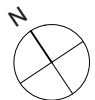
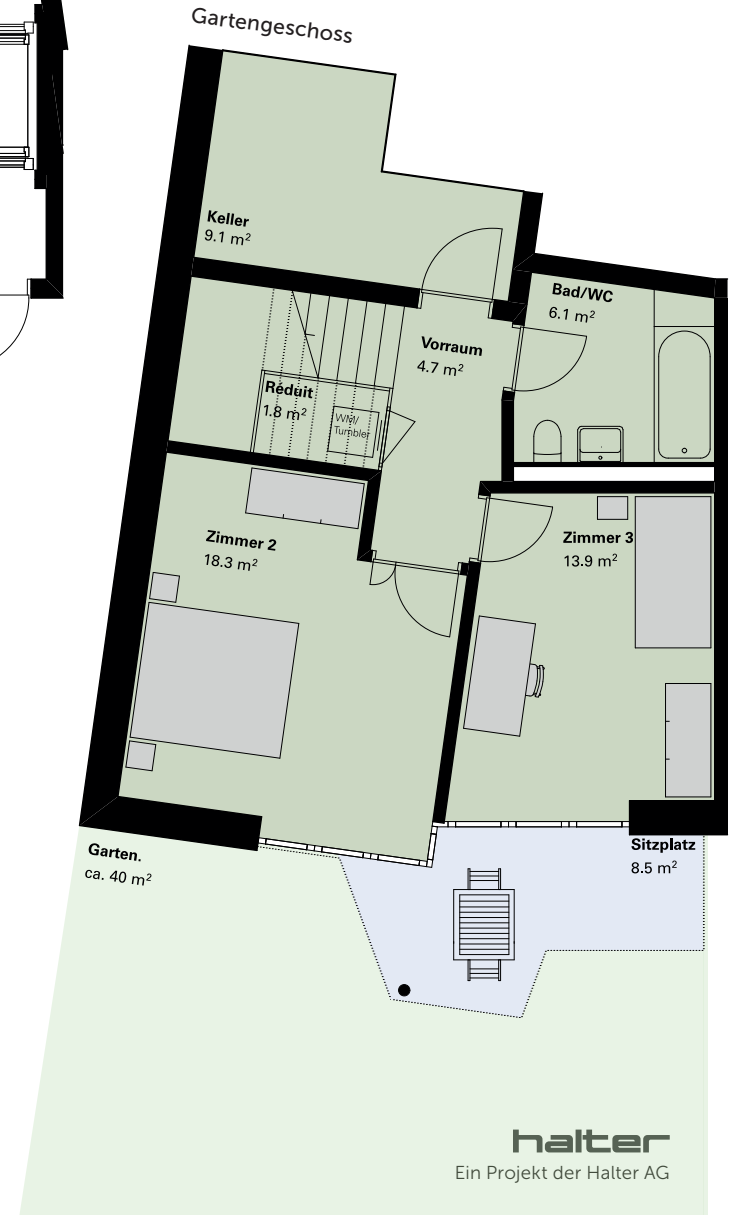
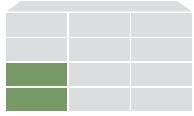

www.unterderlinde.ch

Alle Angaben sind unverbindlich. Änderungen bleiben bis zur Bauvollendung vorbehalten.

halter

Ein Projekt der Halter AG



Unter der Linde

Leben mit Weitsicht. Im Hirzel.

DETAILINFORMATIONEN

Westhaus 5 Wohnung Nr. 5.1.1 5.5 Zimmer

Etage	Obergeschoss (ohne Lift)
Wohnfläche*	139.9 m ²
Terrasse	–
Sitzplatz	–
Balkon	13.4 m ²
Garten	–
Keller	8.8 m ²

* Berechnung der Wohnfläche

Wohnfläche (innenkant), exkl. Aussenwänden, exkl. Schächten, exkl. tragender und nichttragender Innenwände, exkl. Aussenflächen wie Balkon/Terrasse/Sitzplatz/Garten, exkl. Keller. Bei den Flächen handelt es sich um Circa-Angaben.

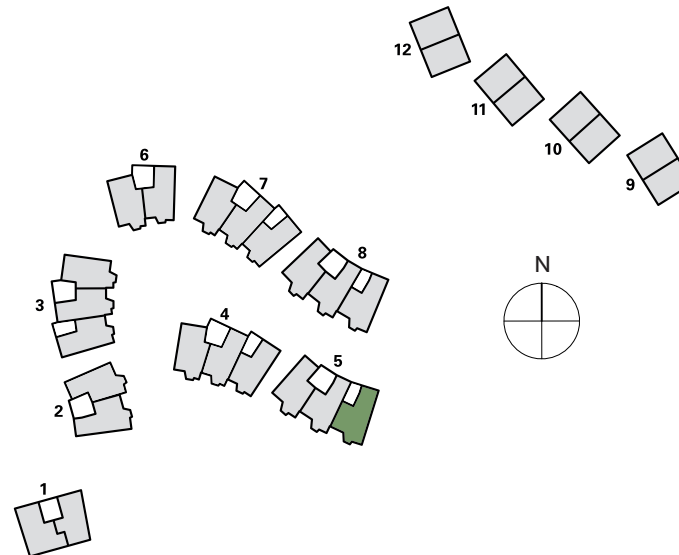

Stand: 01.10.2020



Masstab 1:100

WOHNUNG NR. 5.1.1

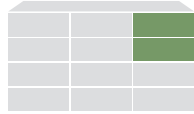

1. Obergeschoss



2. Obergeschoss



Stand: 01.10.2020

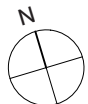

www.unterderlinde.ch

Alle Angaben sind unverbindlich. Änderungen bleiben bis zur Bauvollendung vorbehalten.

halter

Ein Projekt der Halter AG



Unter der Linde

Leben mit Weitsicht. Im Hirzel.

DETAILINFORMATIONEN

Westhaus 5 Wohnung Nr. 5.1.2 5.5 Zimmer

Etage	Obergeschoss
Wohnfläche*	139 m ²
Terrasse	–
Sitzplatz	–
Balkon	12 m ²
Garten	–
Keller	8.8 m ²

* Berechnung der Wohnfläche

Wohnfläche (innenkant), exkl. Aussenwänden, exkl. Schächten, exkl. tragender und nichttragender Innenwände, exkl. Aussenflächen wie Balkon/Terrasse/Sitzplatz/Garten, exkl. Keller. Bei den Flächen handelt es sich um Circa-Angaben.

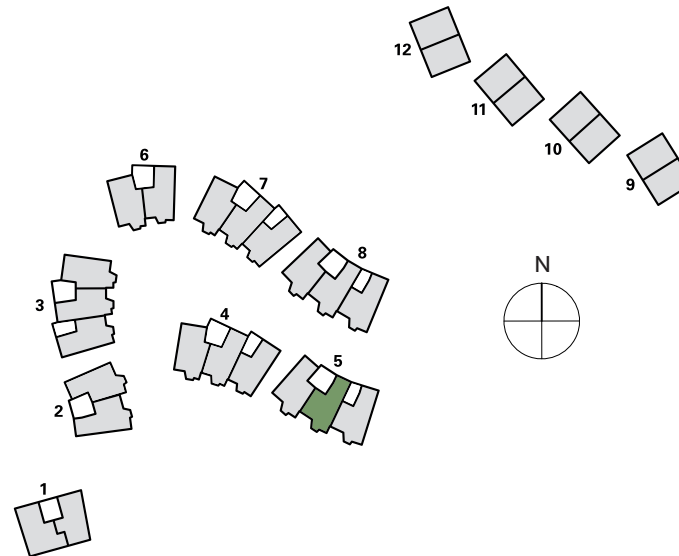

Stand: 01.10.2020

0 1 2 3 4 5

Massstab 1:100

WOHNUNG NR. 5.1.2

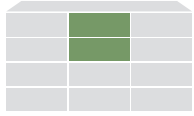

1. Obergeschoss



2. Obergeschoss

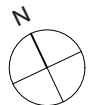

www.unterderlinde.ch

Alle Angaben sind unverbindlich. Änderungen bleiben bis zur Bauvollendung vorbehalten.

halter

Ein Projekt der Halter AG

Stand: 01.10.2020



Unter der Linde

Leben mit Weitsicht. Im Hirzel.

DETAILINFORMATIONEN

Westhaus 5 Wohnung Nr. 5.1.3 5.5 Zimmer

Etage	Obergeschoss
Wohnfläche*	135.7 m ²
Terrasse	–
Sitzplatz	–
Balkon	12 m ²
Garten	–
Keller	8.6 m ²

* Berechnung der Wohnfläche

Wohnfläche (innenkant), exkl. Aussenwänden, exkl. Schächten, exkl. tragender und nichttragender Innenwände, exkl. Aussenflächen wie Balkon/Terrasse/Sitzplatz/Garten, exkl. Keller. Bei den Flächen handelt es sich um Circa-Angaben.

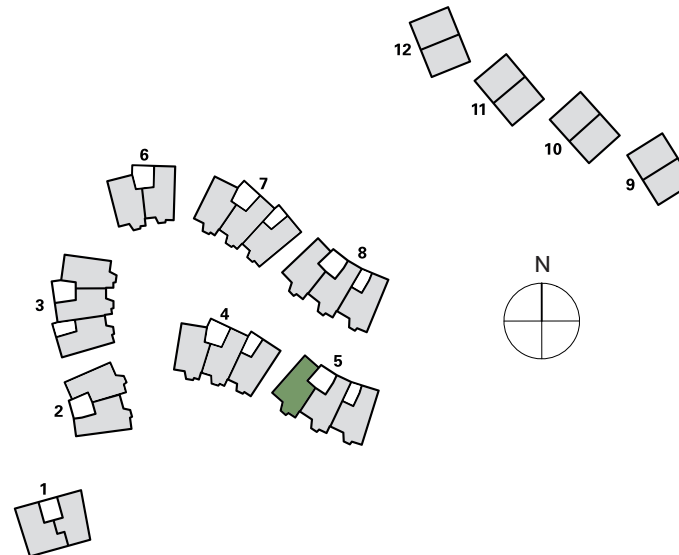

Stand: 01.10.2020



Masstab 1:100

WOHNUNG NR. 5.1.3

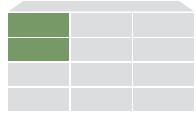

Stand: 01.10.2020



www.unterderlinde.ch

Alle Angaben sind unverbindlich. Änderungen bleiben bis zur Bauvollendung vorbehalten.

halter

Ein Projekt der Halter AG



Unter der Linde

Leben mit Weitsicht. Im Hirzel.

DETAILINFORMATIONEN

Westhaus 6 Wohnung Nr. 6.0.1 4.5 Zimmer

Etage	Erdgeschoss
Wohnfläche*	105.4 m ²
Terrasse	–
Sitzplatz	7.5 m ²
Balkon	12.6 m ²
Garten	–
Keller	11.3 m ²

* Berechnung der Wohnfläche

Wohnfläche (innenkant), exkl. Aussenwänden, exkl. Schächten, exkl. tragender und nichttragender Innenwände, exkl. Aussenflächen wie Balkon/Terrasse/Sitzplatz/Garten, exkl. Keller. Bei den Flächen handelt es sich um Circa-Angaben.

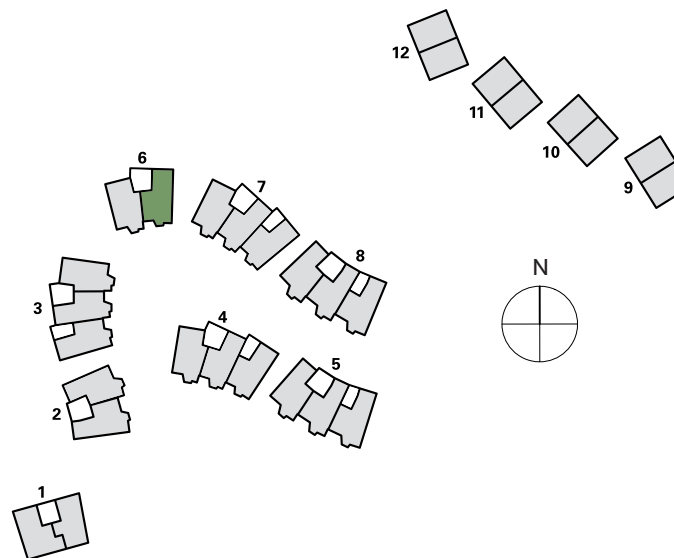

Stand: 01.10.2020



Masstab 1:100

WOHNUNG NR. 6.0.1



Stand: 01.10.2020

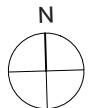
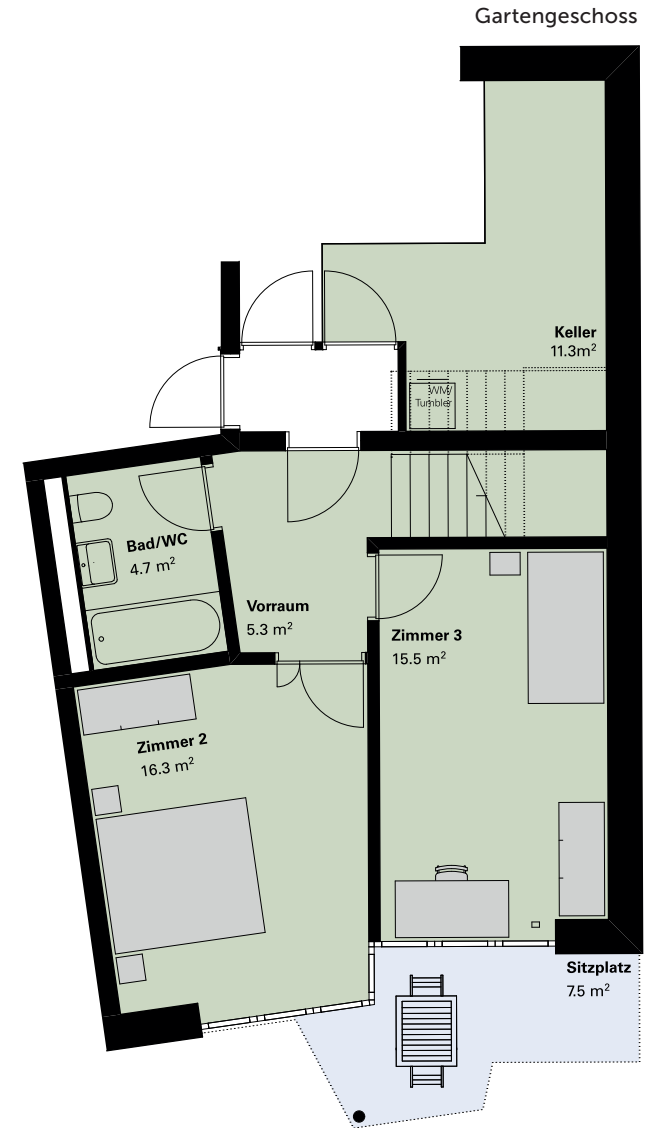
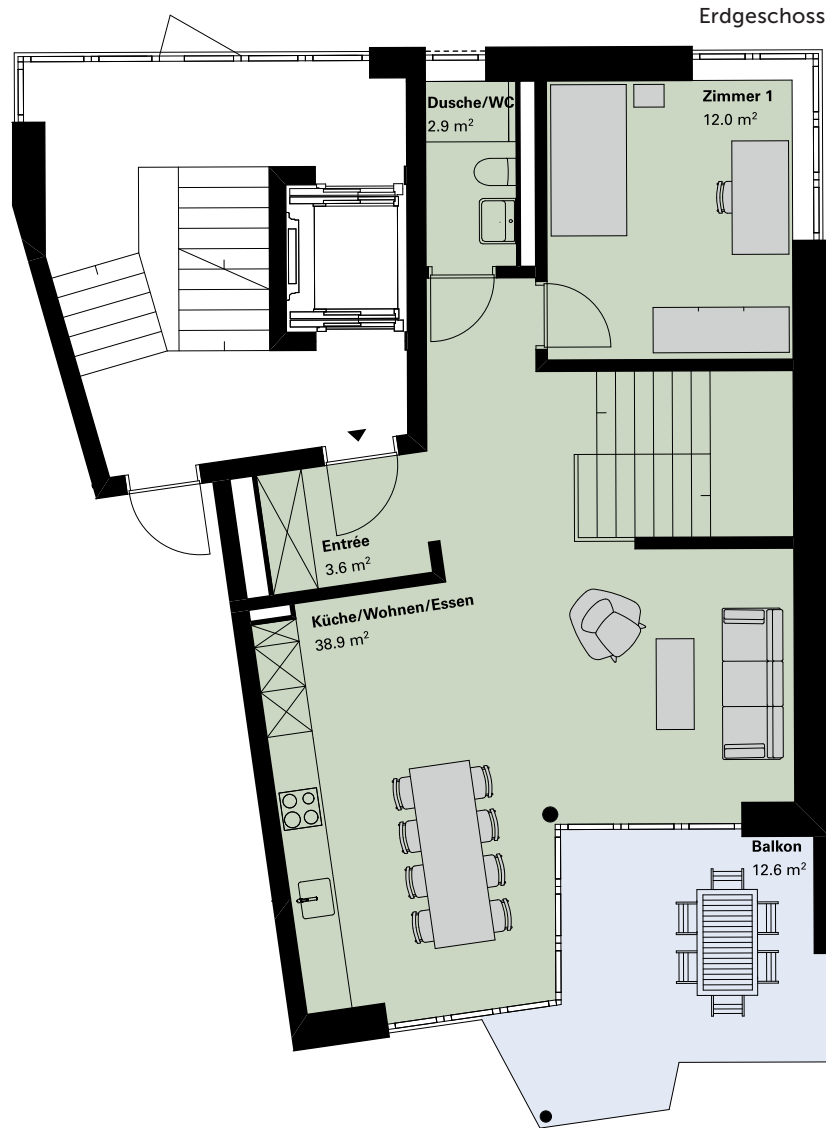

www.unterderlinde.ch

Alle Angaben sind unverbindlich. Änderungen bleiben bis zur Bauvollendung vorbehalten.

halter

Ein Projekt der Halter AG



Unter der Linde

Leben mit Weitsicht. Im Hirzel.

DETAILINFORMATIONEN

Westhaus 6 Wohnung Nr. 6.0.2 4.5 Zimmer

Etage	Erdgeschoss
Wohnfläche*	110.8 m ²
Terrasse	–
Sitzplatz	7.6 m ²
Balkon	12.2 m ²
Garten	–
Keller	9 m ²

* Berechnung der Wohnfläche

Wohnfläche (innenkant), exkl. Aussenwänden, exkl. Schächten, exkl. tragender und nichttragender Innenwände, exkl. Aussenflächen wie Balkon/Terrasse/Sitzplatz/Garten, exkl. Keller. Bei den Flächen handelt es sich um Circa-Angaben.

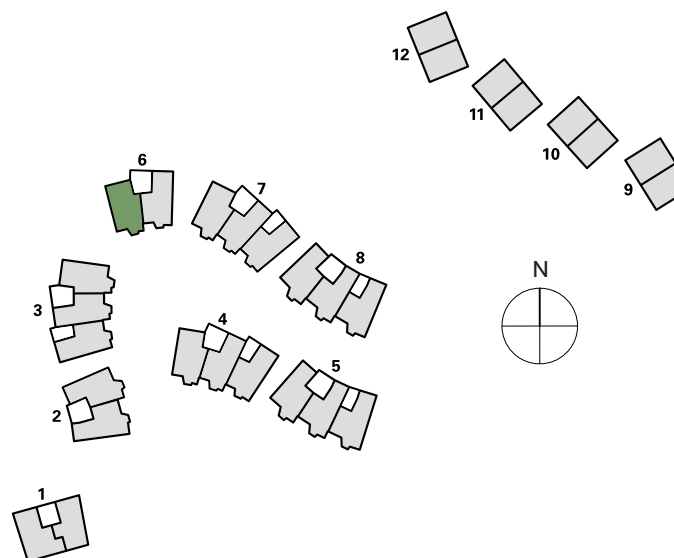

Stand: 01.10.2020

0 1 2 3 4 5

Masstab 1:100

WOHNUNG NR. 6.0.2



Erdgeschoss

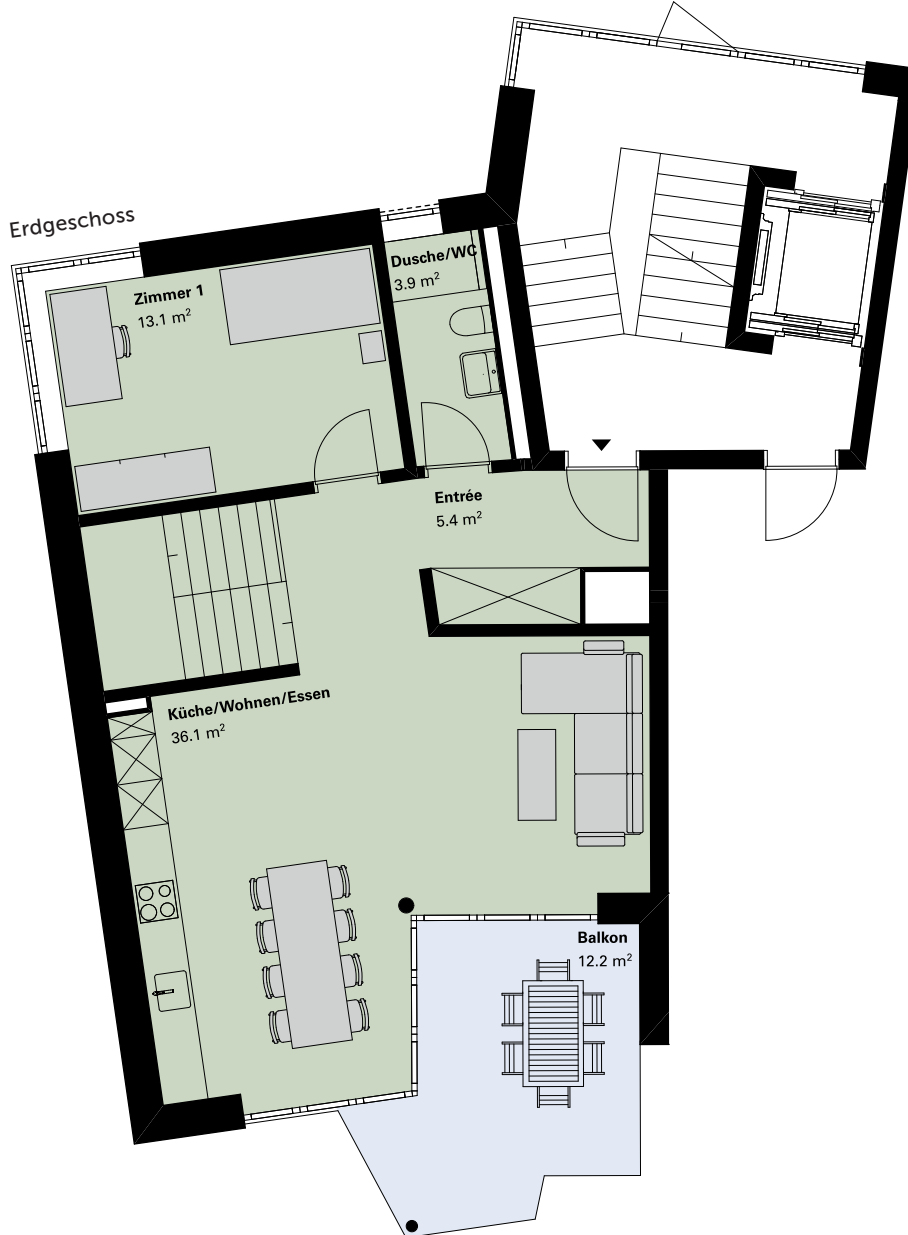

Gartengeschoss

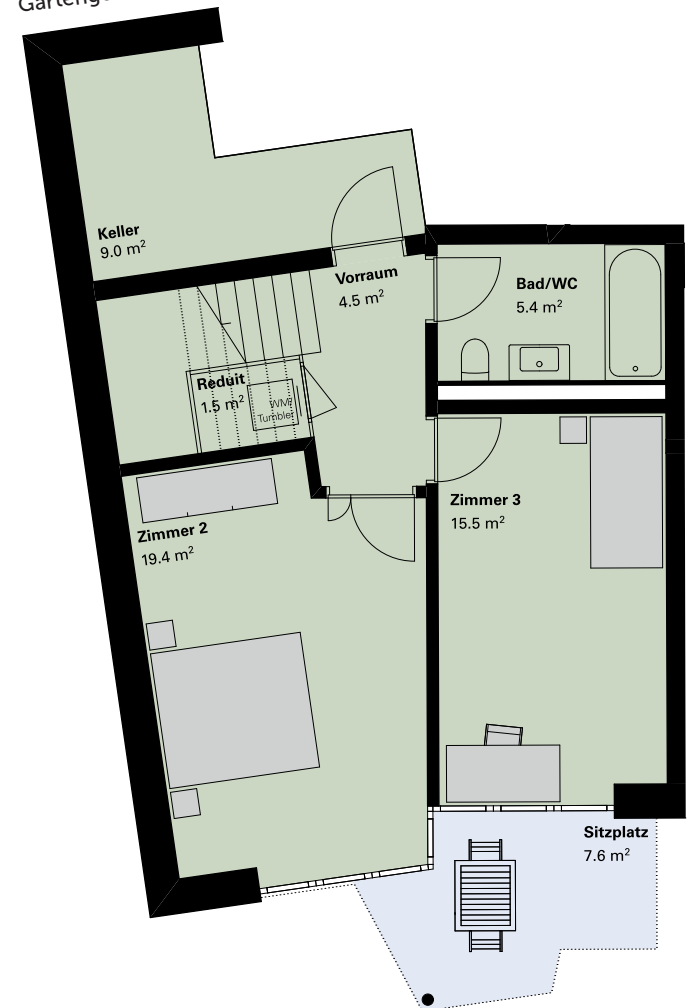

www.unterderlinde.ch

Alle Angaben sind unverbindlich. Änderungen bleiben bis zur Bauvollendung vorbehalten.

halter

Ein Projekt der Halter AG

Stand: 01.10.2020



Unter der Linde

Leben mit Weitsicht. Im Hirzel.

DETAILINFORMATIONEN

Westhaus 6 Wohnung Nr. 6.1.1 5.5 Zimmer

Etage	Obergeschoss
Wohnfläche*	136.6 m ²
Terrasse	–
Sitzplatz	–
Balkon	12.6 m ²
Garten	–
Keller	8.3 m ²

* Berechnung der Wohnfläche

Wohnfläche (innenkant), exkl. Aussenwänden, exkl. Schächten, exkl. tragender und nichttragender Innenwände, exkl. Aussenflächen wie Balkon/Terrasse/Sitzplatz/Garten, exkl. Keller. Bei den Flächen handelt es sich um Circa-Angaben.

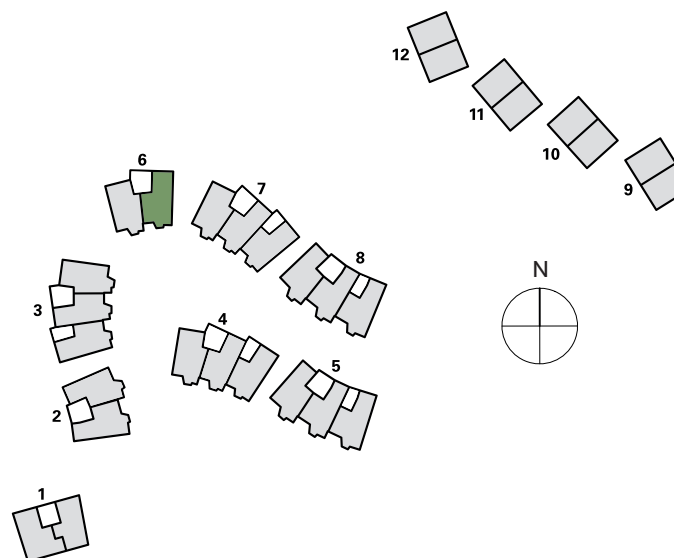

Stand: 01.10.2020

0 1 2 3 4 5

Masstab 1:100

WOHNUNG NR. 6.1.1



Stand: 01.10.2020

1. Obergeschoss

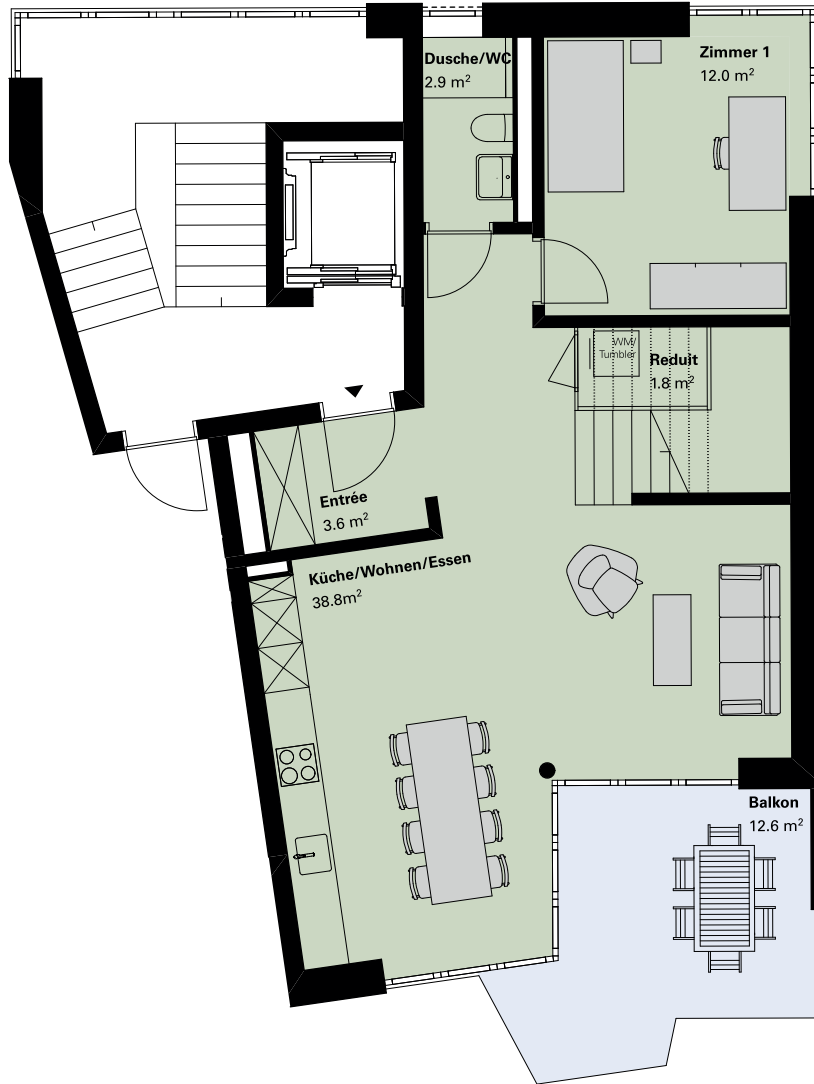

2. Obergeschoss

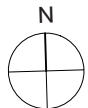

www.unterderlinde.ch

Alle Angaben sind unverbindlich. Änderungen bleiben bis zur Bauvollendung vorbehalten.

halter

Ein Projekt der Halter AG



Unter der Linde

Leben mit Weitsicht. Im Hirzel.

DETAILINFORMATIONEN

Westhaus 6 Wohnung Nr. 6.1.2 5.5 Zimmer

Etage	Obergeschoss
Wohnfläche*	133.8 m ²
Terrasse	–
Sitzplatz	–
Balkon	12.2 m ²
Garten	–
Keller	8 m ²

* Berechnung der Wohnfläche

Wohnfläche (innenkant), exkl. Aussenwänden, exkl. Schächten, exkl. tragender und nichttragender Innenwände, exkl. Aussenflächen wie Balkon/Terrasse/Sitzplatz/Garten, exkl. Keller. Bei den Flächen handelt es sich um Circa-Angaben.

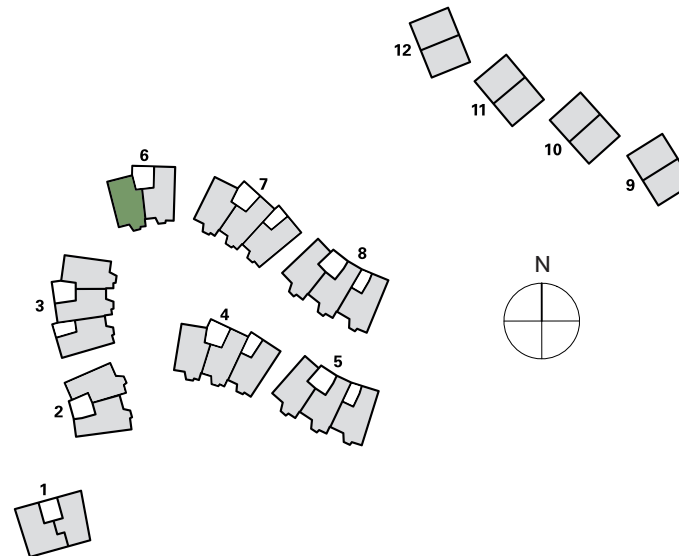

Stand: 01.10.2020

0 1 2 3 4 5

Masstab 1:100

WOHNUNG NR. 6.1.2

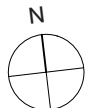

www.unterderlinde.ch

Alle Angaben sind unverbindlich. Änderungen bleiben bis zur Bauvollendung vorbehalten.

halter

Ein Projekt der Halter AG

Stand: 01.10.2020



Unter der Linde

Leben mit Weitsicht. Im Hirzel.

DETAILINFORMATIONEN

Westhaus 7 Wohnung Nr. 7.0.1 4.5 Zimmer

Etage	Erdgeschoss (ohne Lift)
Wohnfläche*	105.4 m ²
Terrasse	–
Sitzplatz	8 m ²
Balkon	13.2 m ²
Garten	–
Keller	10 m ²

* Berechnung der Wohnfläche

Wohnfläche (innenkant), exkl. Aussenwänden, exkl. Schächten, exkl. tragender und nichttragender Innenwände, exkl. Aussenflächen wie Balkon/Terrasse/Sitzplatz/Garten, exkl. Keller. Bei den Flächen handelt es sich um Circa-Angaben.

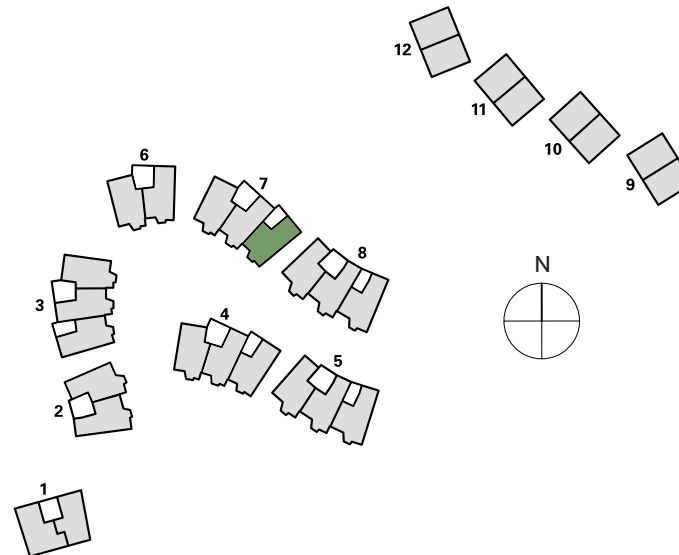

Stand: 01.10.2020



Masstab 1:100

WOHNUNG NR. 7.0.1

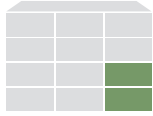

Erdgeschoss

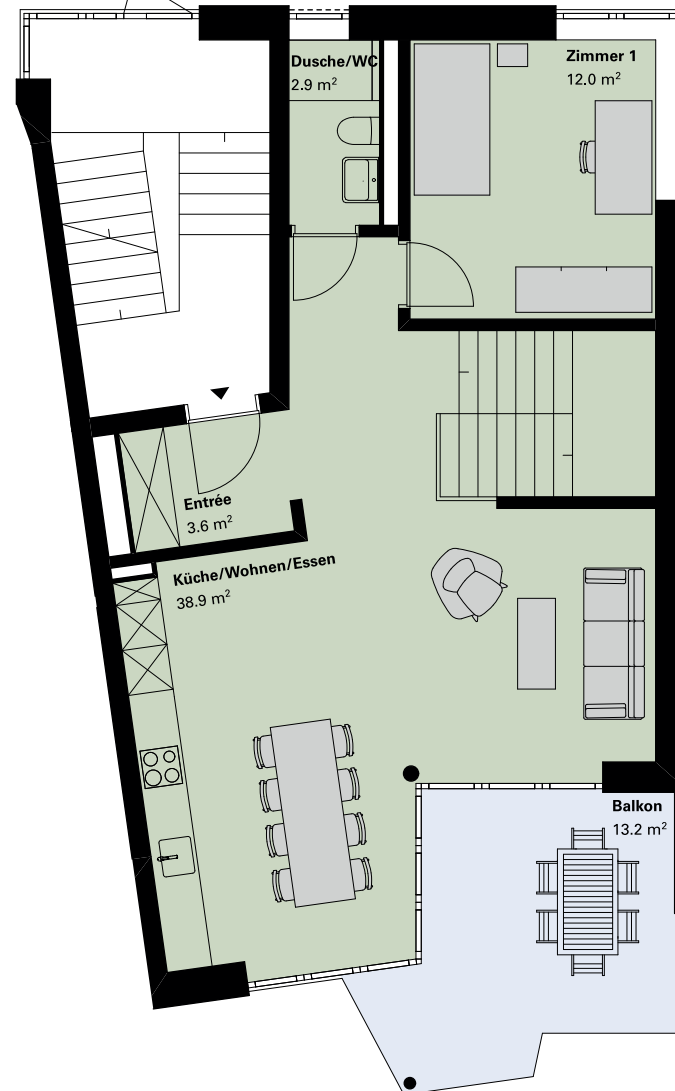

Gartengeschoss



www.unterderlinde.ch

Alle Angaben sind unverbindlich. Änderungen bleiben bis zur Bauvollendung vorbehalten.

halter

Ein Projekt der Halter AG



Unter der Linde

Leben mit Weitsicht. Im Hirzel.

DETAILINFORMATIONEN

Westhaus 7 Wohnung Nr. 7.0.2 4.5 Zimmer

Etage	Erdgeschoss
Wohnfläche*	105.4 m ²
Terrasse	–
Sitzplatz	7.8 m ²
Balkon	12.4 m ²
Garten	–
Keller	10 m ²

* Berechnung der Wohnfläche

Wohnfläche (innenkant), exkl. Aussenwänden, exkl. Schächten, exkl. tragender und nichttragender Innenwände, exkl. Aussenflächen wie Balkon/Terrasse/Sitzplatz/Garten, exkl. Keller. Bei den Flächen handelt es sich um Circa-Angaben.

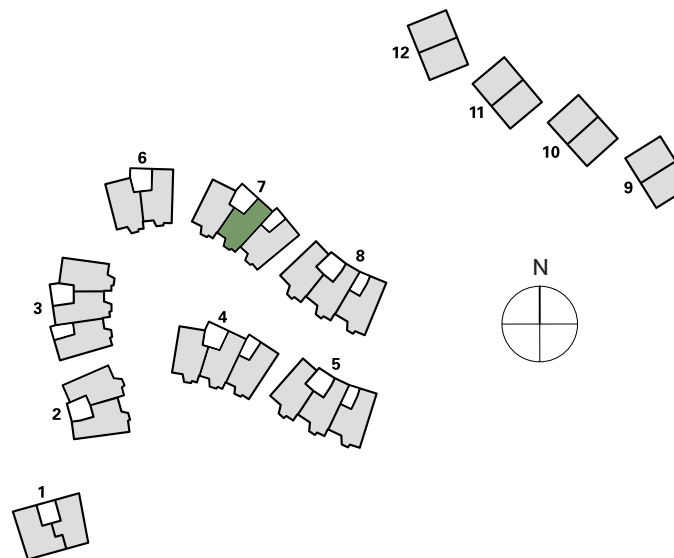

Stand: 01.10.2020



Masstab 1:100

WOHNUNG NR. 7.0.2

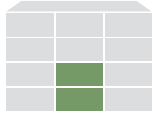

Stand: 01.10.2020

Erdgeschoss

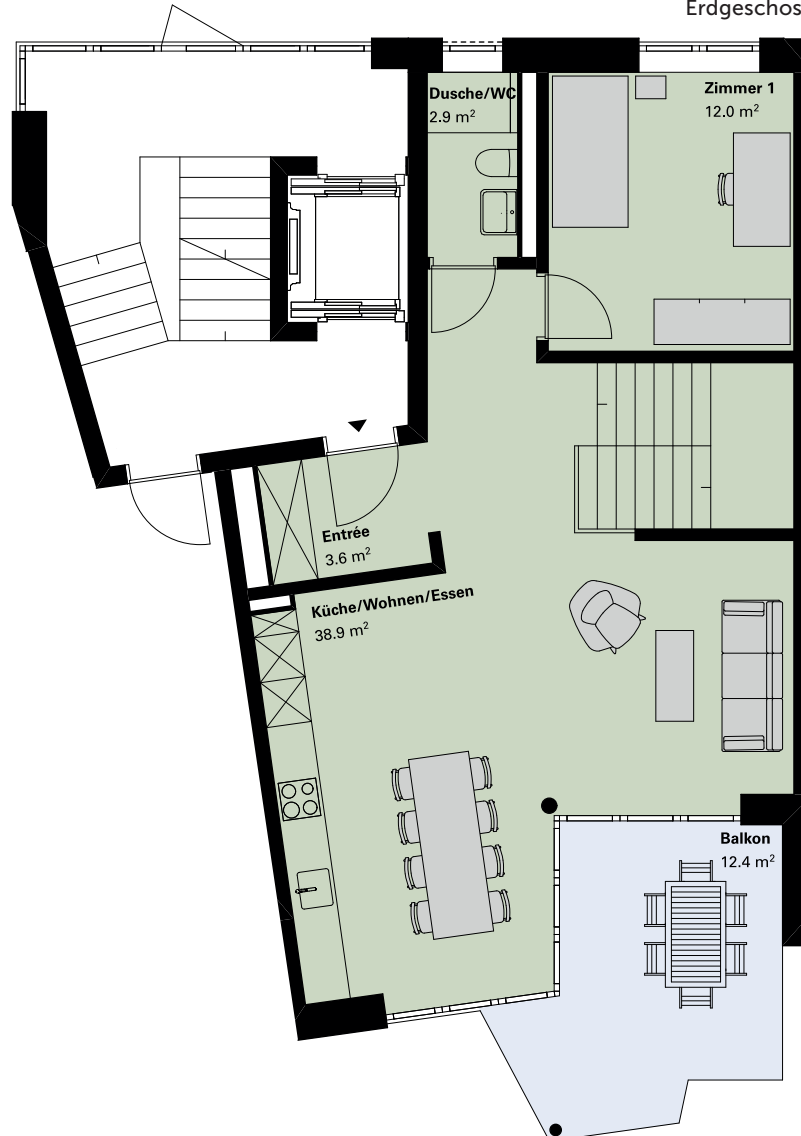

Gartengeschoss



www.unterderlinde.ch

Alle Angaben sind unverbindlich. Änderungen bleiben bis zur Bauvollendung vorbehalten.

halter

Ein Projekt der Halter AG



Unter der Linde

Leben mit Weitsicht. Im Hirzel.

DETAILINFORMATIONEN

Westhaus 7 Wohnung Nr. 7.0.3 4.5 Zimmer

Etage	Erdgeschoss
Wohnfläche*	110.8 m ²
Terrasse	–
Sitzplatz	7.8 m ²
Balkon	12.4 m ²
Garten	–
Keller	9 m ²

* Berechnung der Wohnfläche

Wohnfläche (innenkant), exkl. Aussenwänden, exkl. Schächten, exkl. tragender und nichttragender Innenwände, exkl. Aussenflächen wie Balkon/Terrasse/Sitzplatz/Garten, exkl. Keller. Bei den Flächen handelt es sich um Circa-Angaben.

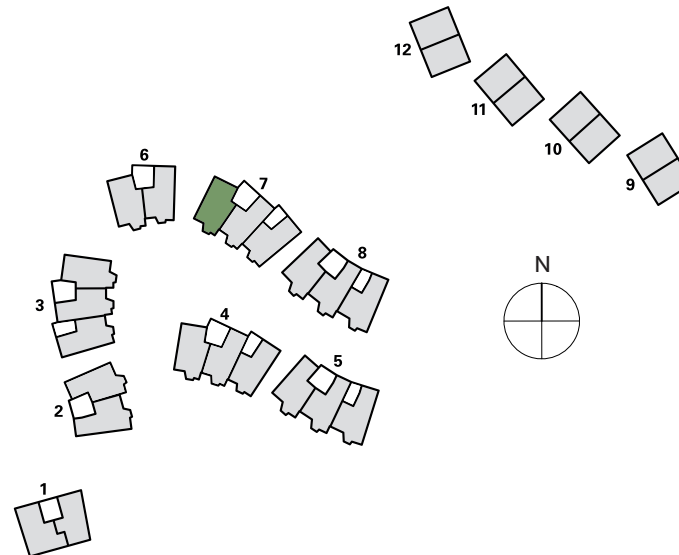

Stand: 01.10.2020

0 1 2 3 4 5

Masstab 1:100

WOHNUNG NR. 7.0.3

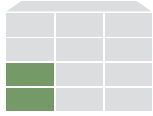

Erdgeschoss

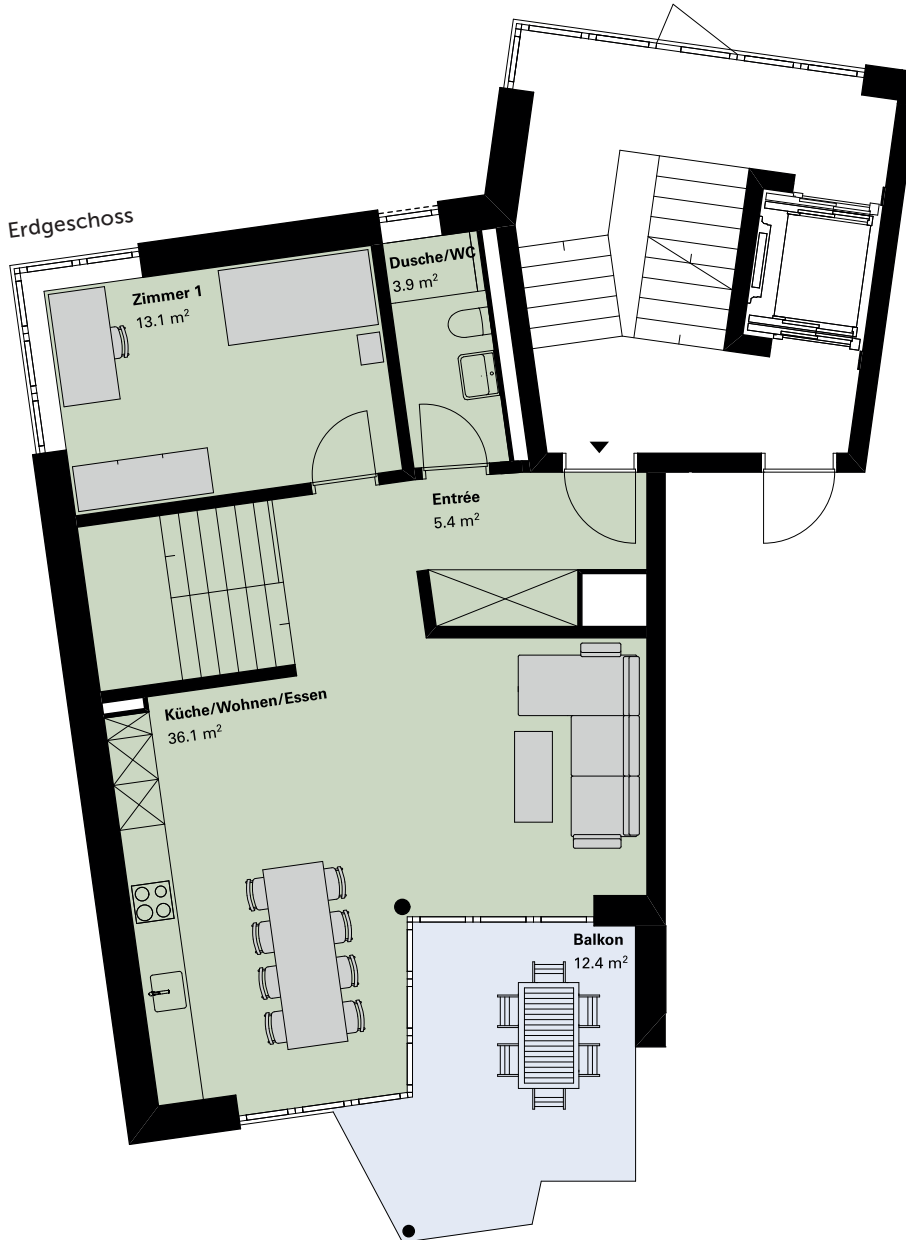

Gartengeschoss

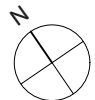
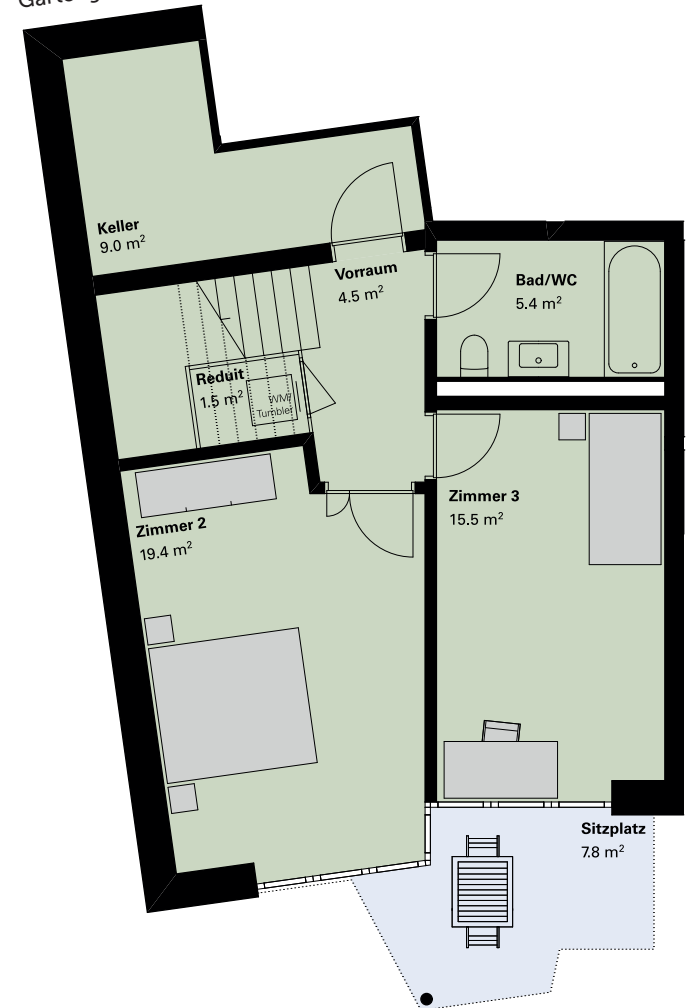

www.unterderlinde.ch

Alle Angaben sind unverbindlich. Änderungen bleiben bis zur Bauvollendung vorbehalten.

halter

Ein Projekt der Halter AG



Unter der Linde

Leben mit Weitsicht. Im Hirzel.

DETAILINFORMATIONEN

Westhaus 7 Wohnung Nr. 7.1.1 5.5 Zimmer

Etage	Obergeschoss (ohne Lift)
Wohnfläche*	136.6 m ²
Terrasse	–
Sitzplatz	–
Balkon	13.2 m ²
Garten	–
Keller	8.3 m ²

* Berechnung der Wohnfläche

Wohnfläche (innenkant), exkl. Aussenwänden, exkl. Schächten, exkl. tragender und nichttragender Innenwände, exkl. Aussenflächen wie Balkon/Terrasse/Sitzplatz/Garten, exkl. Keller. Bei den Flächen handelt es sich um Circa-Angaben.

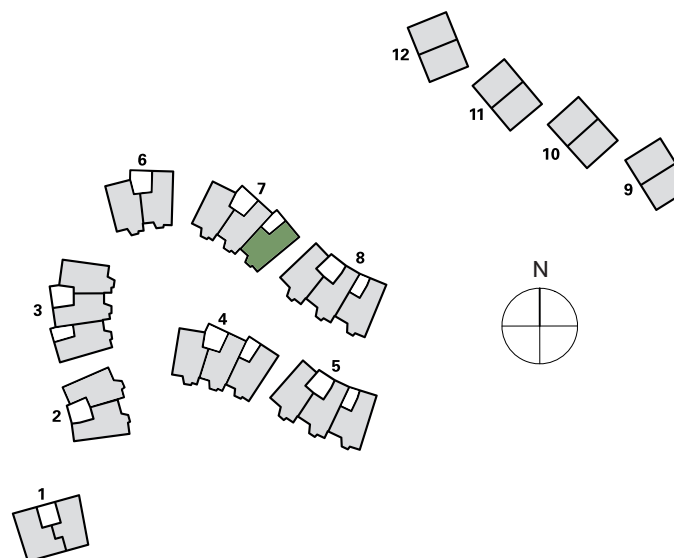

Stand: 01.10.2020

0 1 2 3 4 5

Massstab 1:100

WOHNUNG NR. 7.1.1

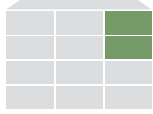

Stand: 01.10.2020

1. Obergeschoss

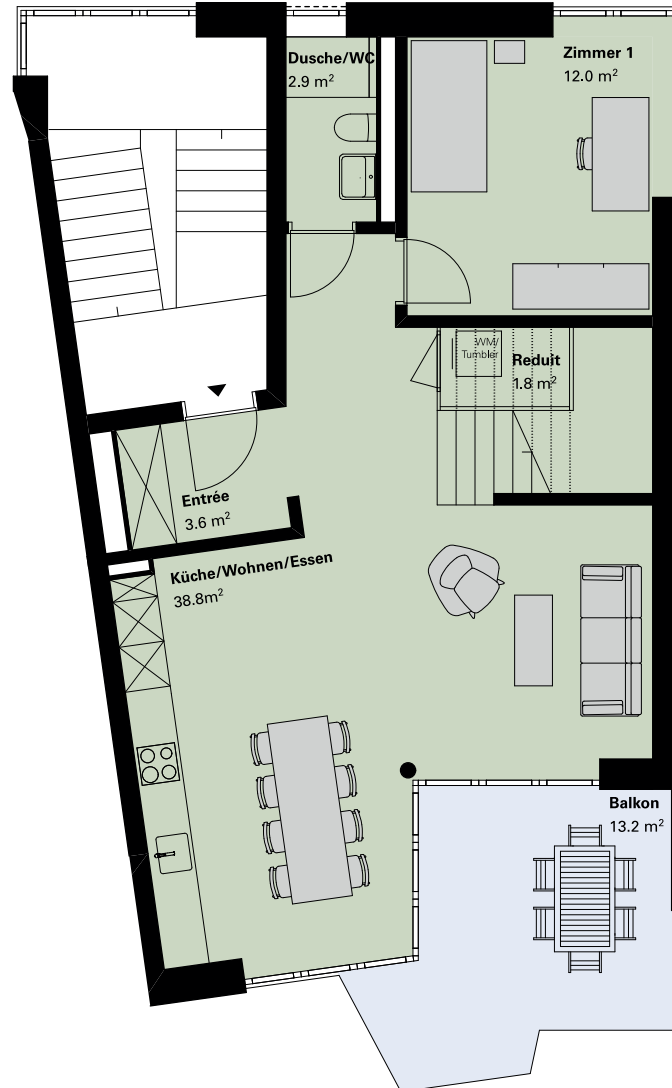

2. Obergeschoss



www.unterderlinde.ch

Alle Angaben sind unverbindlich. Änderungen bleiben bis zur Bauvollendung vorbehalten.

halter

Ein Projekt der Halter AG



Unter der Linde

Leben mit Weitsicht. Im Hirzel.

DETAILINFORMATIONEN

Westhaus 7 Wohnung Nr. 7.1.2 5.5 Zimmer

Etage	Obergeschoss
Wohnfläche*	134.8 m ²
Terrasse	–
Sitzplatz	–
Balkon	12.4 m ²
Garten	–
Keller	8.3 m ²

* Berechnung der Wohnfläche

Wohnfläche (innenkant), exkl. Aussenwänden, exkl. Schächten, exkl. tragender und nichttragender Innenwände, exkl. Aussenflächen wie Balkon/Terrasse/Sitzplatz/Garten, exkl. Keller. Bei den Flächen handelt es sich um Circa-Angaben.

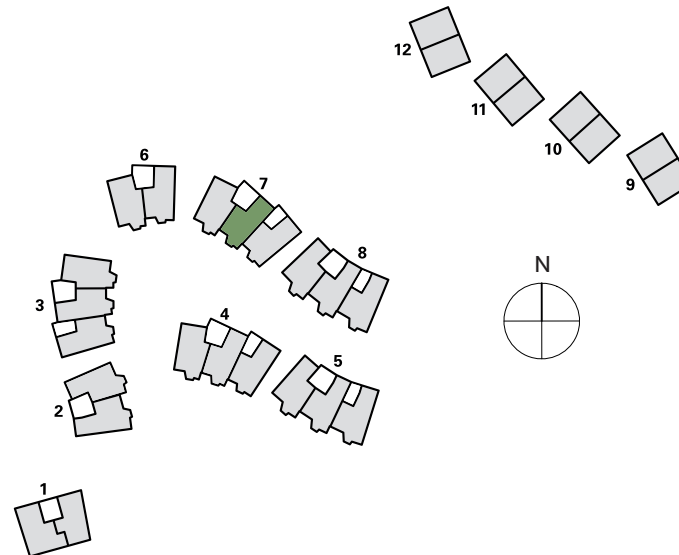

Stand: 01.10.2020

0 1 2 3 4 5

Masstab 1:100

WOHNUNG NR. 7.1.2

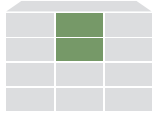

Stand: 01.10.2020

1. Obergeschoss

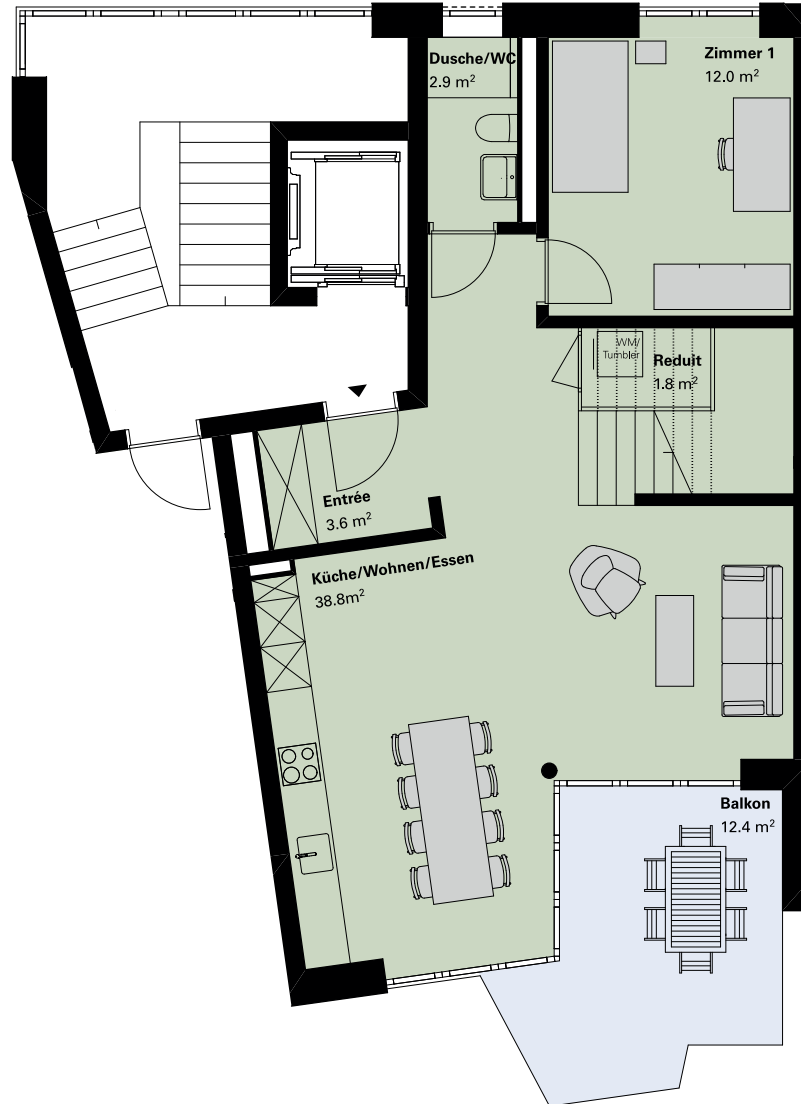

2. Obergeschoss



www.unterderlinde.ch

Alle Angaben sind unverbindlich. Änderungen bleiben bis zur Bauvollendung vorbehalten.

halter

Ein Projekt der Halter AG



Unter der Linde

Leben mit Weitsicht. Im Hirzel.

DETAILINFORMATIONEN

Westhaus 7 Wohnung Nr. 7.1.3 5.5 Zimmer

Etage	Obergeschoss
Wohnfläche*	133.8 m ²
Terrasse	–
Sitzplatz	–
Balkon	12.4 m ²
Garten	–
Keller	8 m ²

* Berechnung der Wohnfläche

Wohnfläche (innenkant), exkl. Aussenwänden, exkl. Schächten, exkl. tragender und nichttragender Innenwände, exkl. Aussenflächen wie Balkon/Terrasse/Sitzplatz/Garten, exkl. Keller. Bei den Flächen handelt es sich um Circa-Angaben.

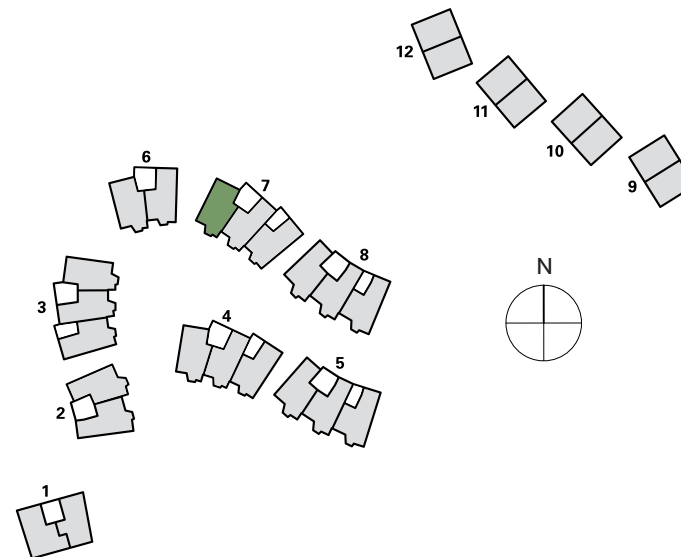

Stand: 01.10.2020

0 1 2 3 4 5

Masstab 1:100

WOHNUNG NR. 7.1.3

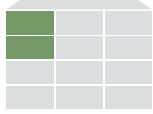

1. Obergeschoss

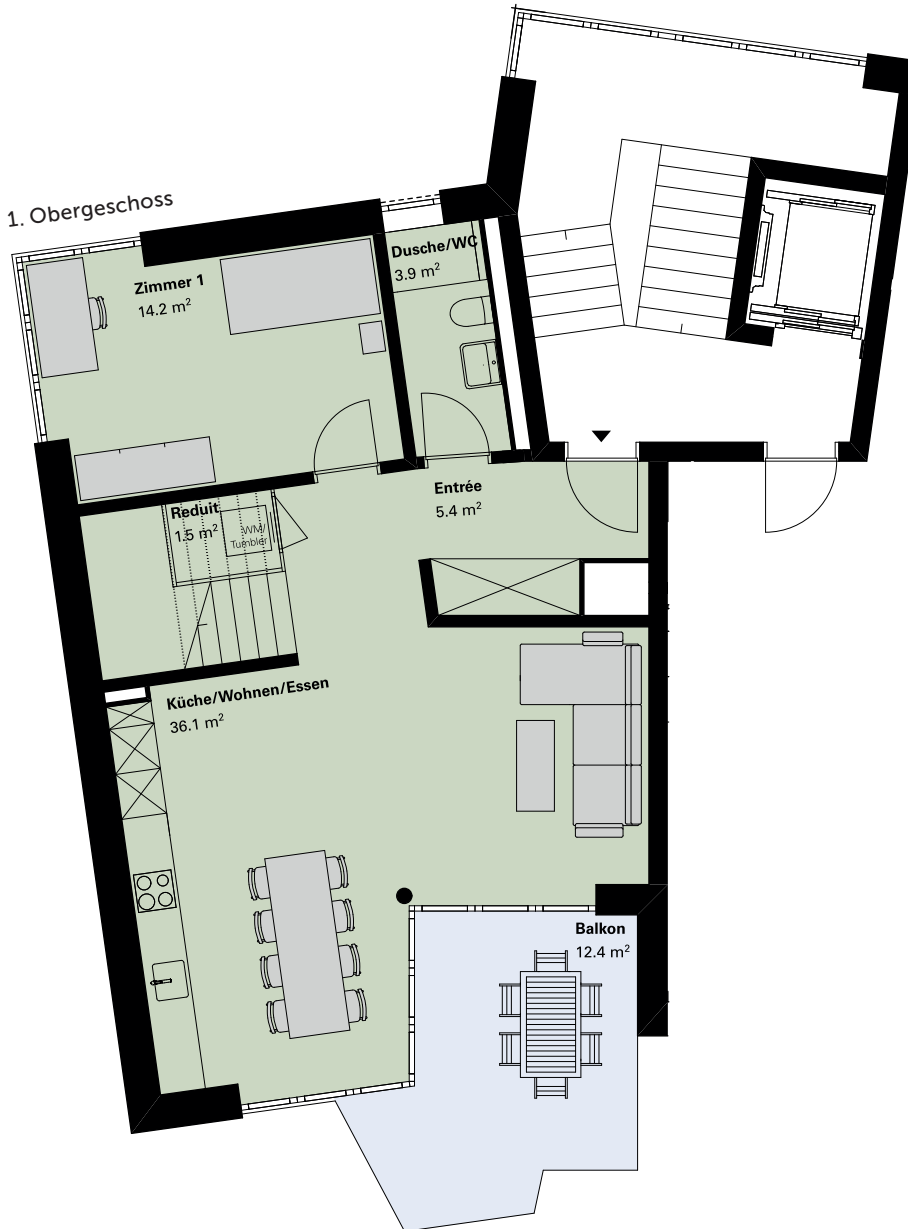

2. Obergeschoss

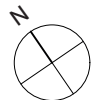

www.unterderlinde.ch

Alle Angaben sind unverbindlich. Änderungen bleiben bis zur Bauvollendung vorbehalten.

halter

Ein Projekt der Halter AG

Stand: 01.10.2020



Unter der Linde

Leben mit Weitsicht. Im Hirzel.

DETAILINFORMATIONEN

Westhaus 8

Wohnung Nr. 8.0.1

4.5 Zimmer

Etage	Erdgeschoss (ohne Lift)
Wohnfläche*	109.3 m ²
Terrasse	–
Sitzplatz	9.6 m ²
Balkon	13.4 m ²
Garten	–
Keller	10.4 m ²

* Berechnung der Wohnfläche

Wohnfläche (innenkant), exkl. Aussenwänden, exkl. Schächten, exkl. tragender und nichttragender Innenwände, exkl. Aussenflächen wie Balkon/Terrasse/Sitzplatz/Garten, exkl. Keller. Bei den Flächen handelt es sich um Circa-Angaben.

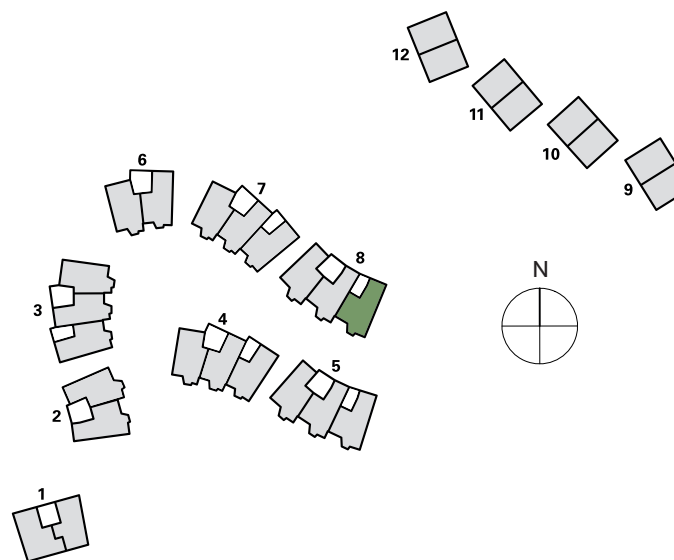

Stand: 01.10.2020

0 1 2 3 4 5

Massstab 1:100

WOHNUNG NR. 8.0.1

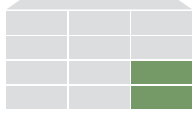

Erdgeschoss



Gartengeschoss

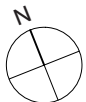
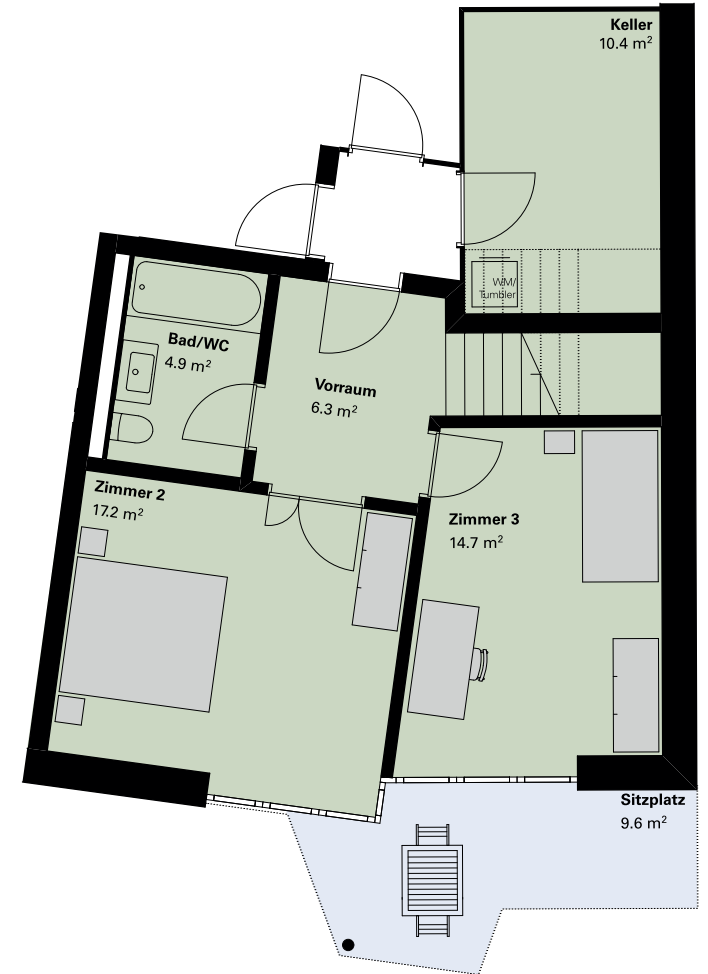

www.unterderlinde.ch

Alle Angaben sind unverbindlich. Änderungen bleiben bis zur Bauvollendung vorbehalten.

halter

Ein Projekt der Halter AG

Stand: 01.10.2020



Unter der Linde

Leben mit Weitsicht. Im Hirzel.

DETAILINFORMATIONEN

Westhaus 8 Wohnung Nr. 8.0.2 4.5 Zimmer

Etage	Erdgeschoss
Wohnfläche*	108.9 m ²
Terrasse	–
Sitzplatz	8.5 m ²
Balkon	12 m ²
Garten	–
Keller	10.4 m ²

* Berechnung der Wohnfläche

Wohnfläche (innenkant), exkl. Aussenwänden, exkl. Schächten, exkl. tragender und nichttragender Innenwände, exkl. Aussenflächen wie Balkon/Terrasse/Sitzplatz/Garten, exkl. Keller. Bei den Flächen handelt es sich um Circa-Angaben.

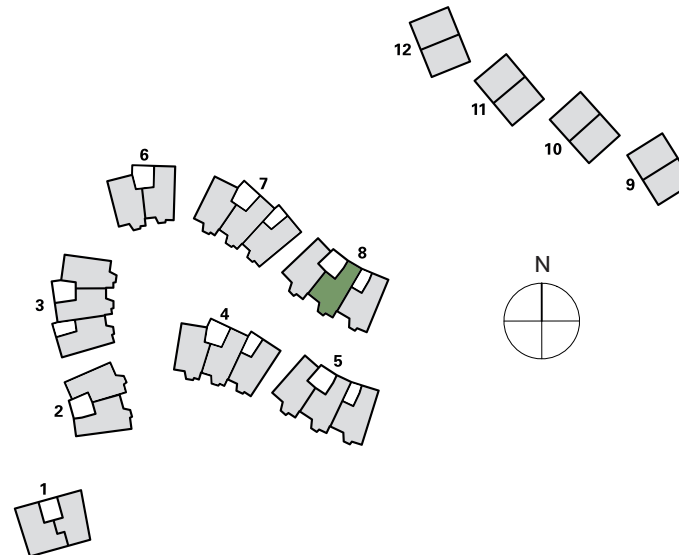

Stand: 01.10.2020

0 1 2 3 4 5

Massstab 1:100

WOHNUNG NR. 8.0.2

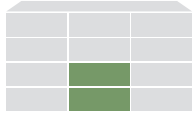

Erdgeschoss



Gartengeschoss

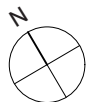

www.unterderlinde.ch

Alle Angaben sind unverbindlich. Änderungen bleiben bis zur Bauvollendung vorbehalten.

halter

Ein Projekt der Halter AG

Stand: 01.10.2020



Unter der Linde

Leben mit Weitsicht. Im Hirzel.

DETAILINFORMATIONEN

Westhaus 8 Wohnung Nr. 8.0.3 4.5 Zimmer

Etage	Erdgeschoss
Wohnfläche*	109.3 m ²
Terrasse	–
Sitzplatz	8.5 m ²
Balkon	12 m ²
Garten	–
Keller	9.1 m ²

* Berechnung der Wohnfläche

Wohnfläche (innenkant), exkl. Aussenwänden, exkl. Schächten, exkl. tragender und nichttragender Innenwände, exkl. Aussenflächen wie Balkon/Terrasse/Sitzplatz/Garten, exkl. Keller. Bei den Flächen handelt es sich um Circa-Angaben.

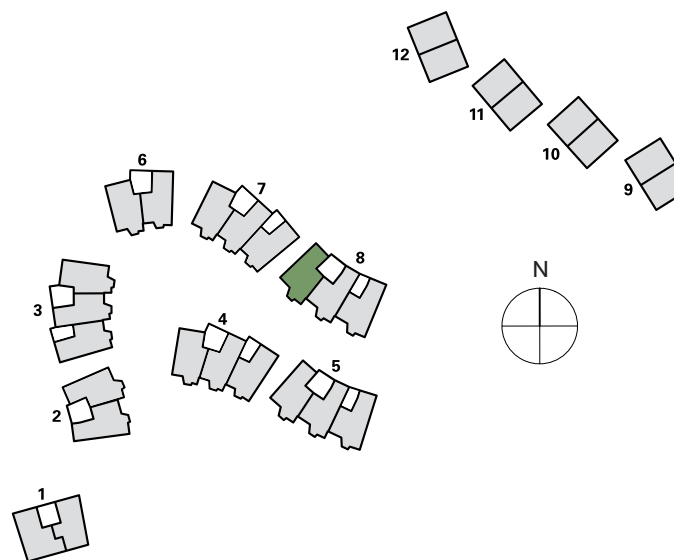

Stand: 01.10.2020

0 1 2 3 4 5

Massstab 1:100

WOHNUNG NR. 8.0.3

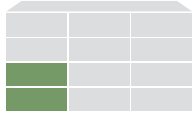

www.unterderlinde.ch

Alle Angaben sind unverbindlich. Änderungen bleiben bis zur Bauvollendung vorbehalten.

halter

Ein Projekt der Halter AG

Stand: 01.10.2020



Unter der Linde

Leben mit Weitsicht. Im Hirzel.

DETAILINFORMATIONEN

Westhaus 8 Wohnung Nr. 8.1.1 5.5 Zimmer

Etage	Obergeschoss (ohne Lift)
Wohnfläche*	139.9 m ²
Terrasse	–
Sitzplatz	–
Balkon	13.4 m ²
Garten	–
Keller	8.8 m ²

* Berechnung der Wohnfläche

Wohnfläche (innenkant), exkl. Aussenwänden, exkl. Schächten, exkl. tragender und nichttragender Innenwände, exkl. Aussenflächen wie Balkon/Terrasse/Sitzplatz/Garten, exkl. Keller. Bei den Flächen handelt es sich um Circa-Angaben.

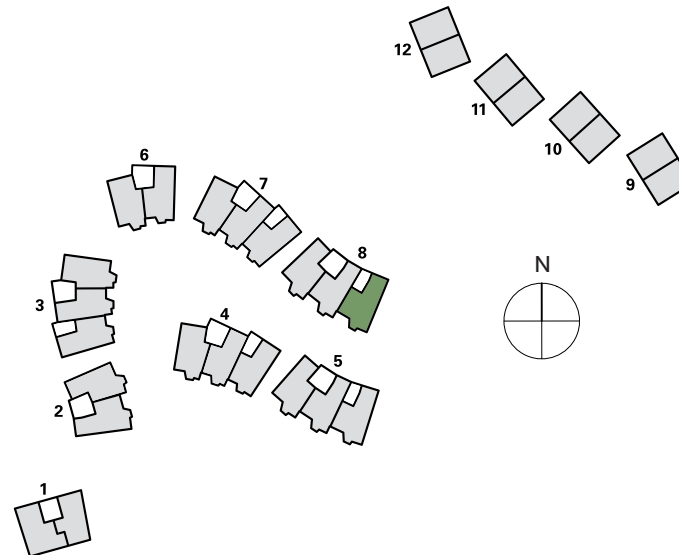

Stand: 01.10.2020

0 1 2 3 4 5

Masstab 1:100

WOHNUNG NR. 8.1.1

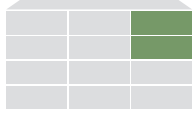

1. Obergeschoss



2. Obergeschoss



Stand: 01.10.2020

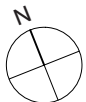

www.underderlinde.ch

Alle Angaben sind unverbindlich. Änderungen bleiben bis zur Bauvollendung vorbehalten.

halter

Ein Projekt der Halter AG



Unter der Linde

Leben mit Weitsicht. Im Hirzel.

DETAILINFORMATIONEN

Westhaus 8 Wohnung Nr. 8.1.2 5.5 Zimmer

Etage	Obergeschoss
Wohnfläche*	139 m ²
Terrasse	–
Sitzplatz	–
Balkon	12 m ²
Garten	–
Keller	8.8 m ²

* Berechnung der Wohnfläche

Wohnfläche (innenkant), exkl. Aussenwänden, exkl. Schächten, exkl. tragender und nichttragender Innenwände, exkl. Aussenflächen wie Balkon/Terrasse/Sitzplatz/Garten, exkl. Keller. Bei den Flächen handelt es sich um Circa-Angaben.

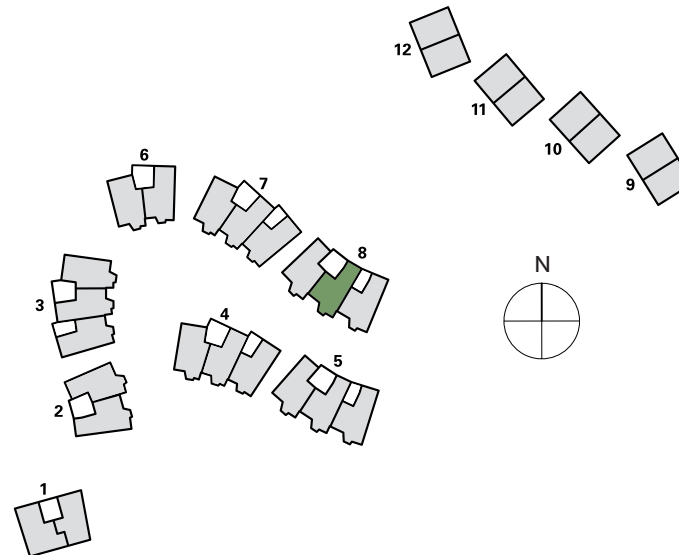

Stand: 01.10.2020

0 1 2 3 4 5

Massstab 1:100

WOHNUNG NR. 8.1.2

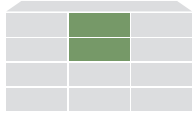

1. Obergeschoss

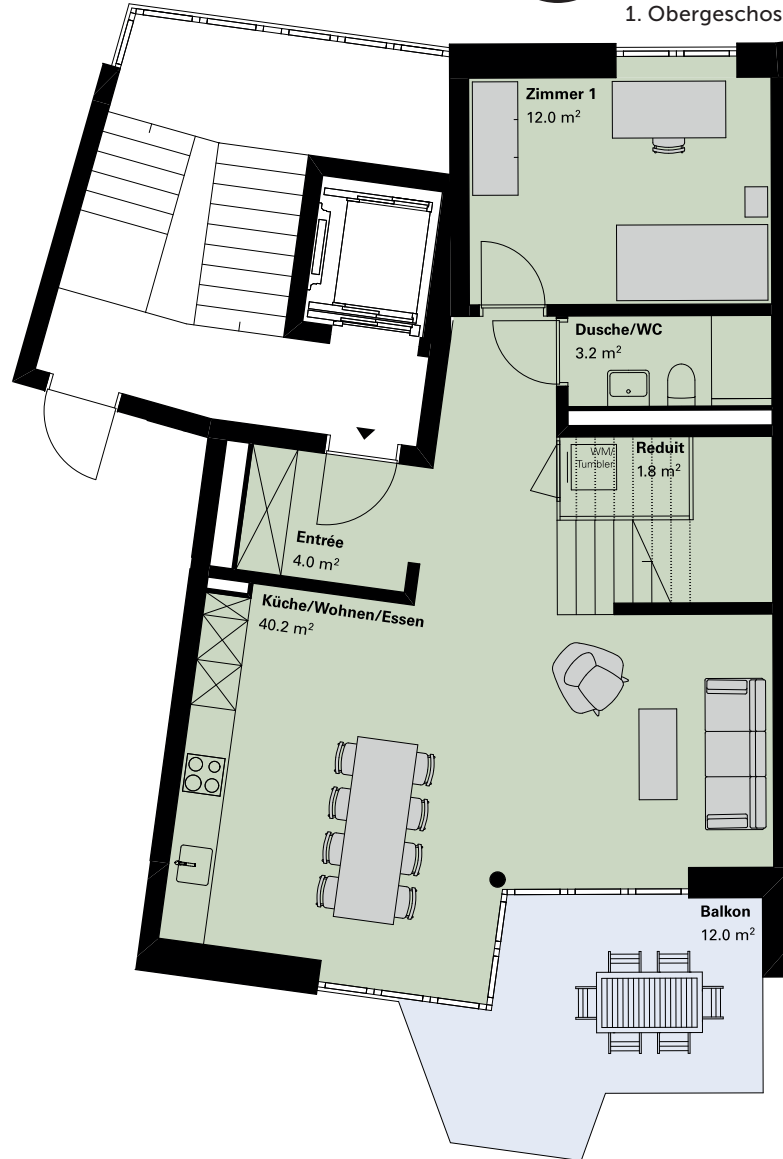

2. Obergeschoss

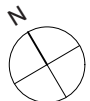

www.unterderlinde.ch

Alle Angaben sind unverbindlich. Änderungen bleiben bis zur Bauvollendung vorbehalten.

halter

Ein Projekt der Halter AG

Stand: 01.10.2020



Unter der Linde

Leben mit Weitsicht. Im Hirzel.

DETAILINFORMATIONEN

Westhaus 8 Wohnung Nr. 8.1.3 5.5 Zimmer

Etage	Obergeschoss
Wohnfläche*	135.7 m ²
Terrasse	–
Sitzplatz	–
Balkon	12 m ²
Garten	–
Keller	8.6 m ²

* Berechnung der Wohnfläche

Wohnfläche (innenkant), exkl. Aussenwänden, exkl. Schächten, exkl. tragender und nichttragender Innenwände, exkl. Aussenflächen wie Balkon/Terrasse/Sitzplatz/Garten, exkl. Keller. Bei den Flächen handelt es sich um Circa-Angaben.

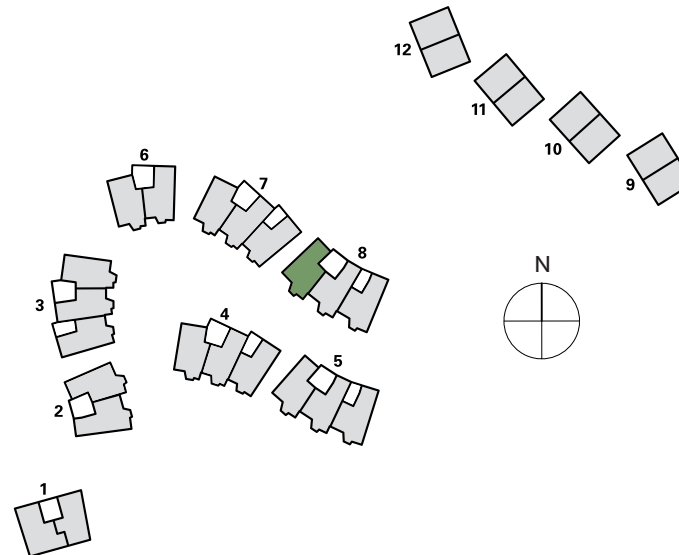

Stand: 01.10.2020



Masstab 1:100

WOHNUNG NR. 8.1.3

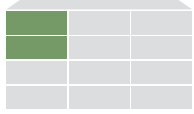

Stand: 01.10.2020



www.unterderlinde.ch

Alle Angaben sind unverbindlich. Änderungen bleiben bis zur Bauvollendung vorbehalten.

halter

Ein Projekt der Halter AG



Unter der Linde

Leben mit Weitsicht. Im Hirzel.

DETAILINFORMATIONEN

Osthaus 9

Wohnung Nr. 9.0.1

5.5 Zimmer

Etage	Doppel-EFH (ohne Lift)
Wohnfläche*	149.6 m ²
Terrasse	17.6 m ²
Sitzplatz	7.3 m ²
Balkon	–
Garten	–
Keller	7.3 m ²
Grundstück	326 m ²

* Berechnung der Wohnfläche

Wohnfläche (innenkant), exkl. Aussenwänden, exkl. Schächten, exkl. tragender und nichttragender Innenwände, exkl. Aussenflächen wie Balkon/Terrasse/Sitzplatz/Garten, exkl. Keller. Bei den Flächen handelt es sich um Circa-Angaben.

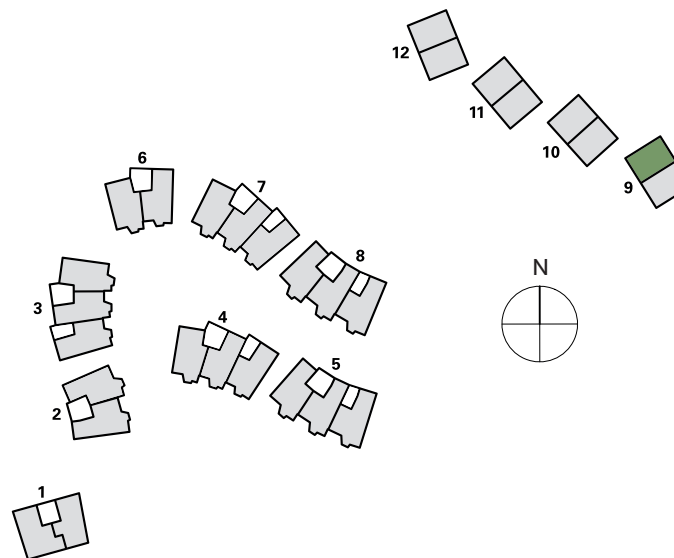

Stand: 01.10.2020



Masstab 1:100

WOHNUNG NR. 9.0.1

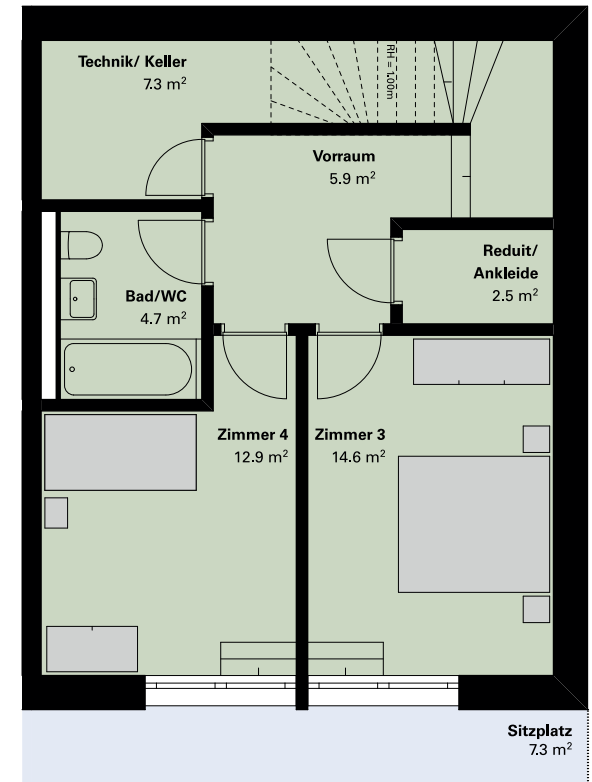
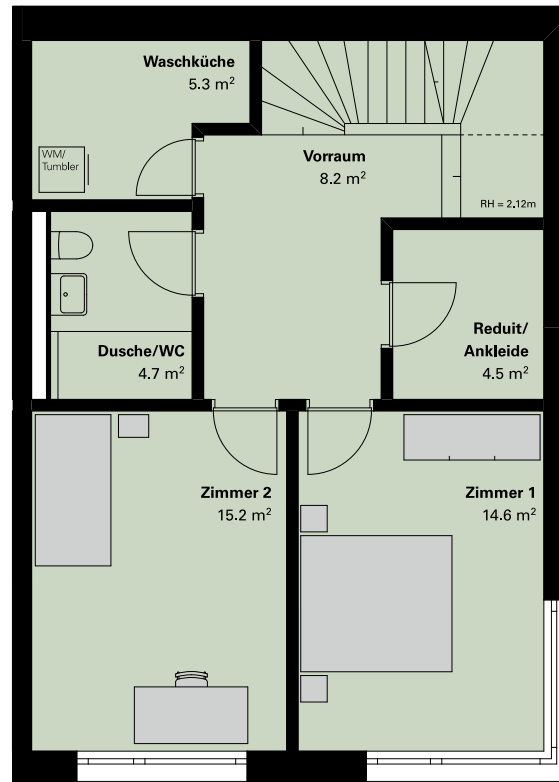
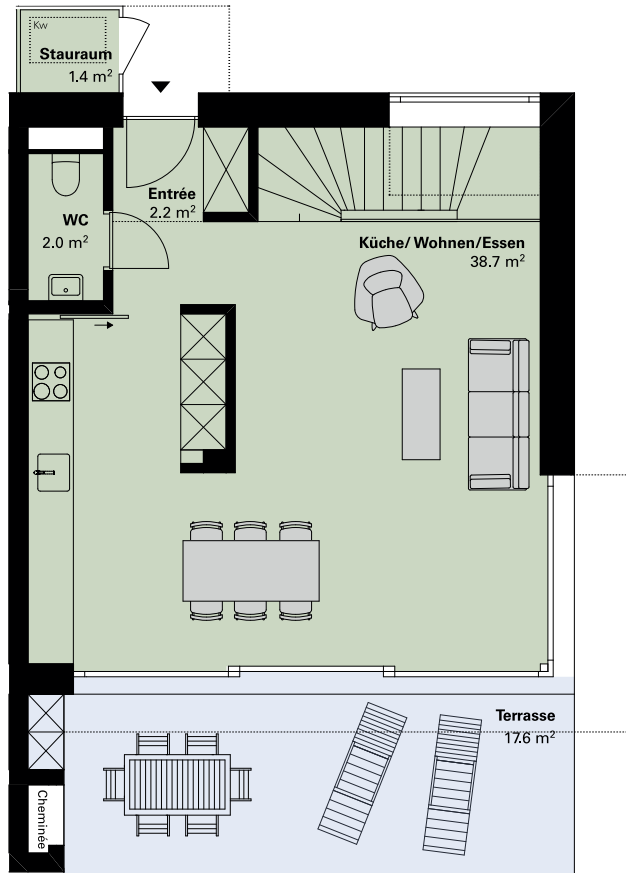
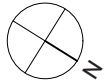
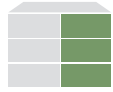



Unter der Linde

Leben mit Weitsicht. Im Hirzel.

DETAILINFORMATIONEN

Osthaus 9

Wohnung Nr. 9.0.2

5.5 Zimmer

Etage	Doppel-EFH (ohne Lift)
Wohnfläche*	149.6 m ²
Terrasse	17.6 m ²
Sitzplatz	7.3 m ²
Balkon	–
Garten	–
Keller	7.3 m ²
Grundstück	600 m ²

* Berechnung der Wohnfläche

Wohnfläche (innenkant), exkl. Aussenwänden, exkl. Schächten, exkl. tragender und nichttragender Innenwände, exkl. Aussenflächen wie Balkon/Terrasse/Sitzplatz/Garten, exkl. Keller. Bei den Flächen handelt es sich um Circa-Angaben.

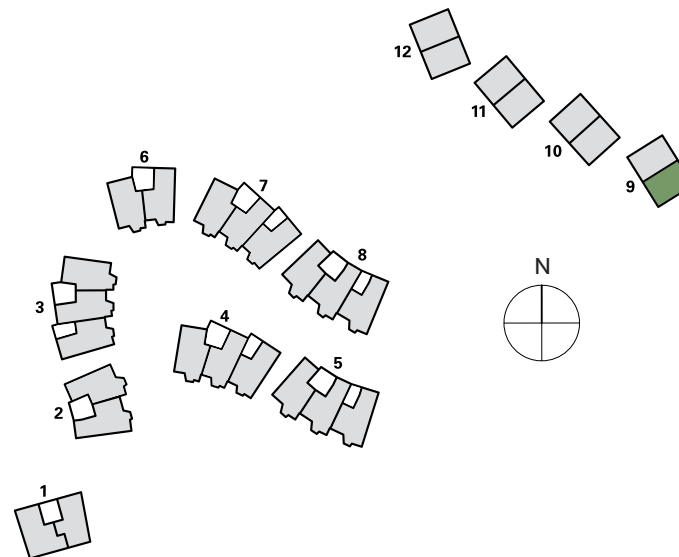

0 1 2 3 4 5

Massstab 1:100

WOHNUNG NR. 9.0.2

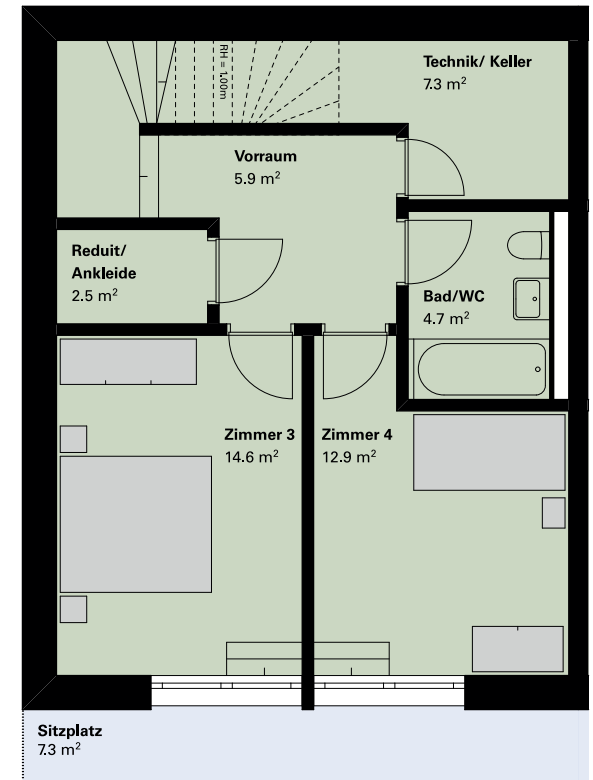
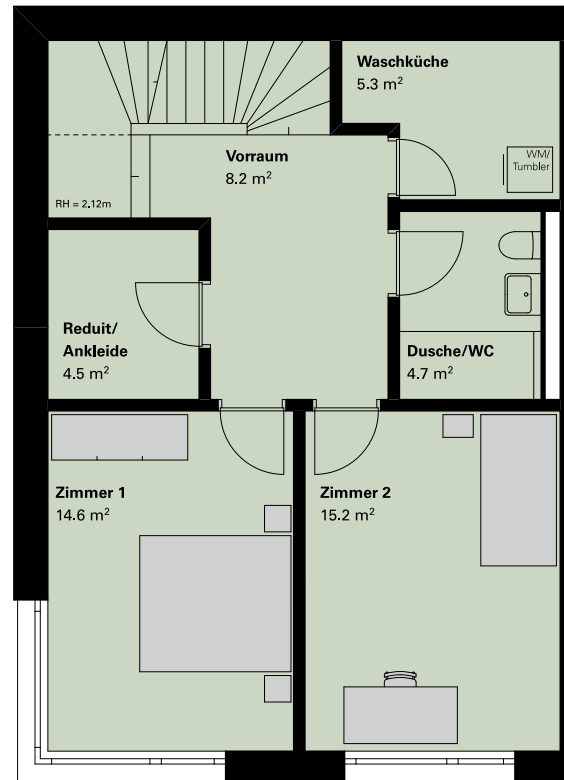
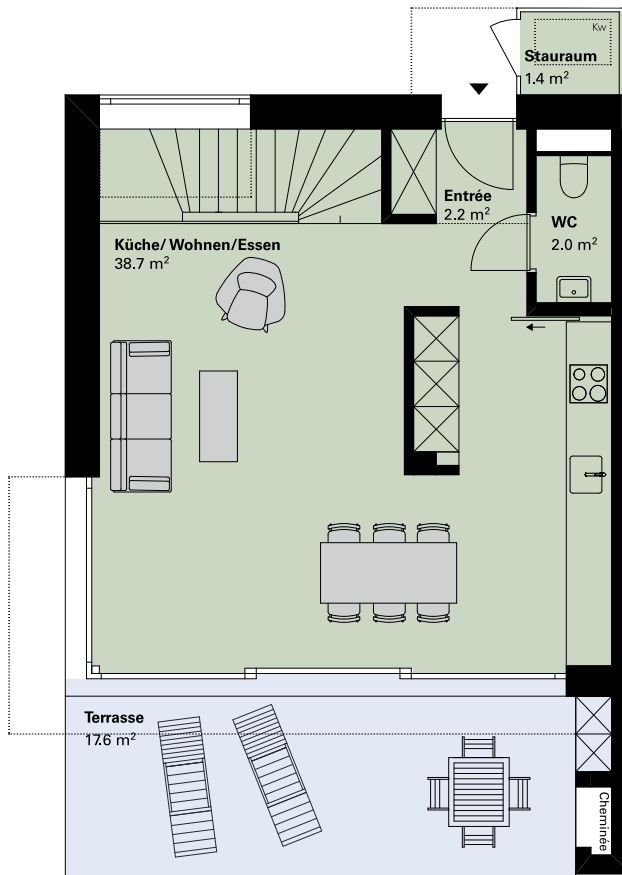
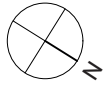
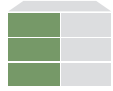



Unter der Linde

Leben mit Weitsicht. Im Hirzel.

DETAILINFORMATIONEN

Osthaus 10

Wohnung Nr. 10.0.1

5.5 Zimmer

Etage	Doppel-EFH (ohne Lift)
Wohnfläche*	149.6 m ²
Terrasse	17.6 m ²
Sitzplatz	7.3 m ²
Balkon	–
Garten	–
Keller	7.3 m ²
Grundstück	309 m ²

* Berechnung der Wohnfläche

Wohnfläche (innenkant), exkl. Aussenwänden, exkl. Schächten, exkl. tragender und nichttragender Innenwände, exkl. Aussenflächen wie Balkon/Terrasse/Sitzplatz/Garten, exkl. Keller. Bei den Flächen handelt es sich um Circa-Angaben.

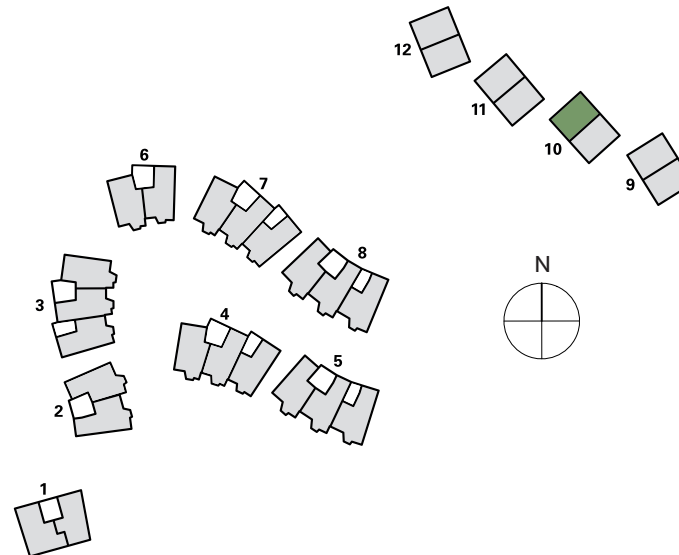



Masstab 1:100

WOHNUNG NR. 10.0.1

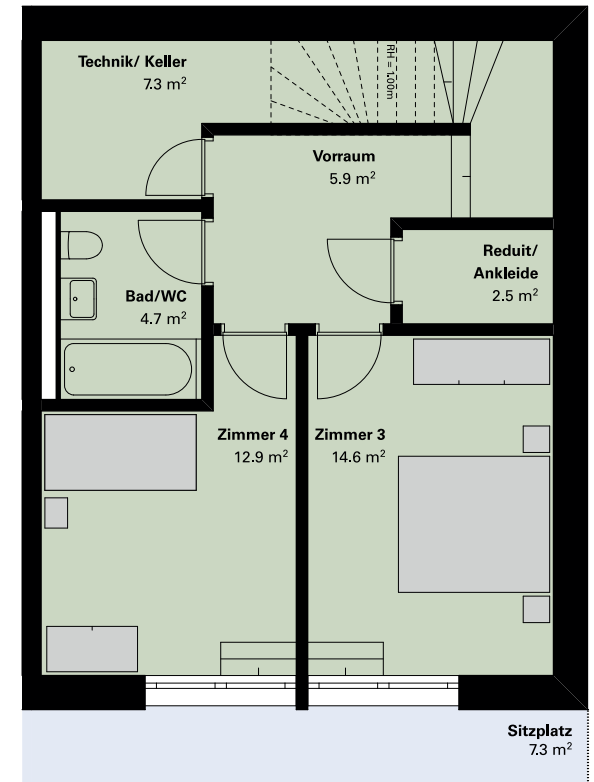
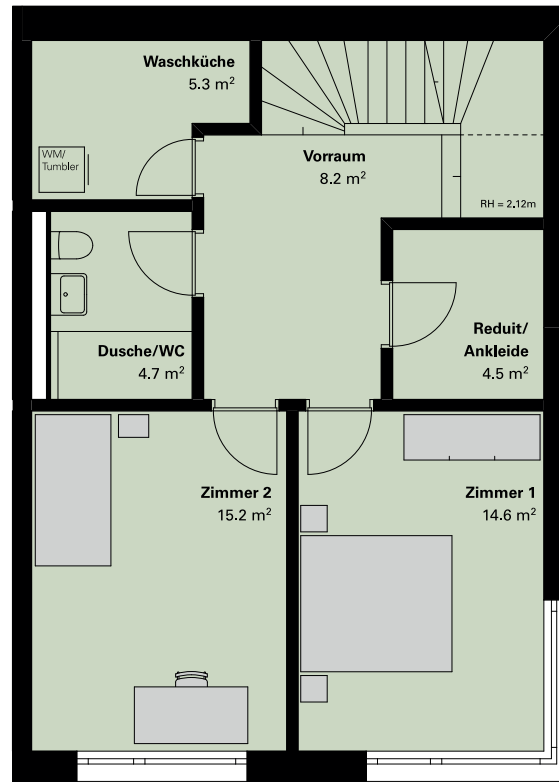
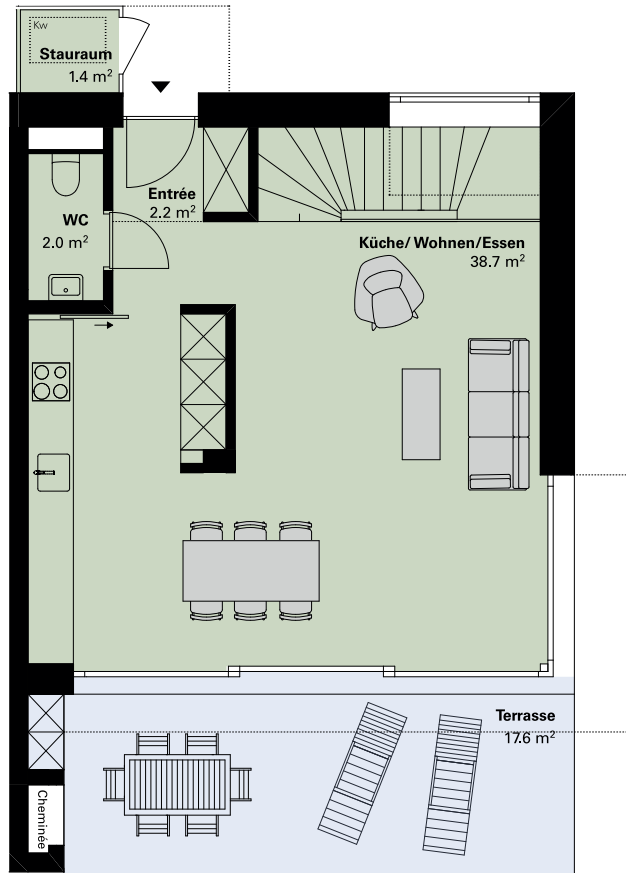
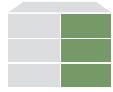



Unter der Linde

Leben mit Weitsicht. Im Hirzel.

DETAILINFORMATIONEN

Osthaus 10

Wohnung Nr. 10.0.2

5.5 Zimmer

Etage	Doppel-EFH (ohne Lift)
Wohnfläche*	149.6 m ²
Terrasse	17.6 m ²
Sitzplatz	7.3 m ²
Balkon	–
Garten	–
Keller	7.3 m ²
Grundstück	338 m ²

* Berechnung der Wohnfläche

Wohnfläche (innenkant), exkl. Aussenwänden, exkl. Schächten, exkl. tragender und nichttragender Innenwände, exkl. Aussenflächen wie Balkon/Terrasse/Sitzplatz/Garten, exkl. Keller. Bei den Flächen handelt es sich um Circa-Angaben.

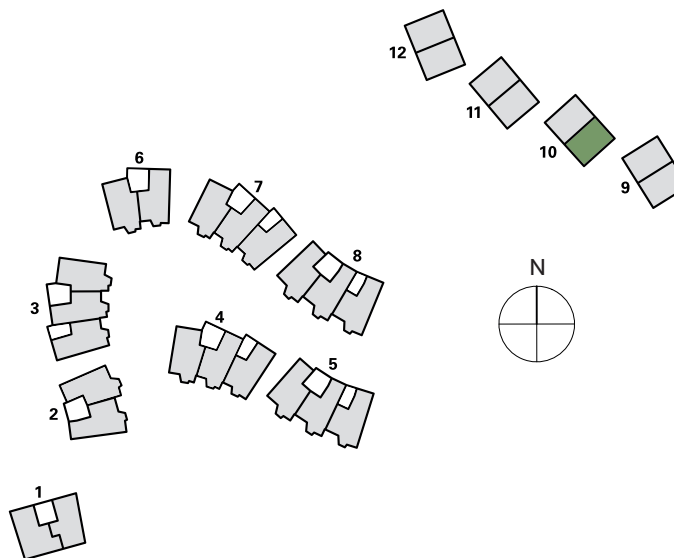

Stand: 01.10.2020



Masstab 1:100

WOHNUNG NR. 10.0.2

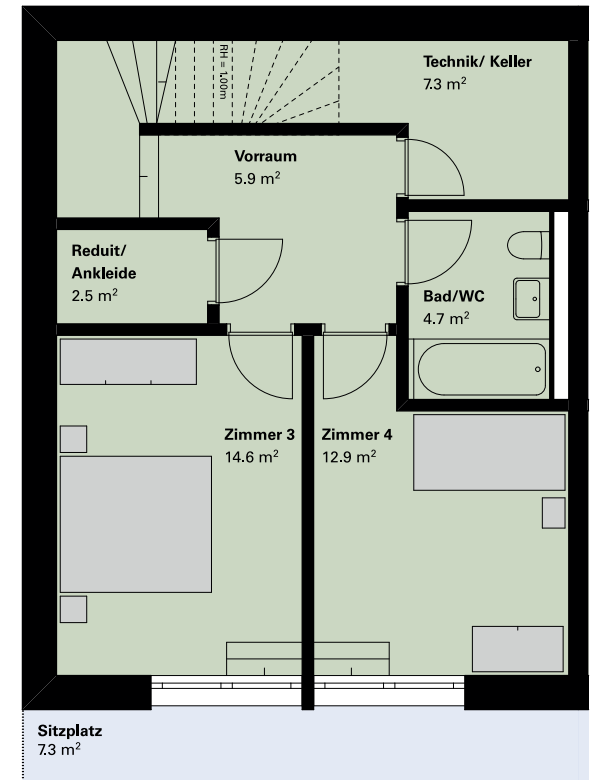
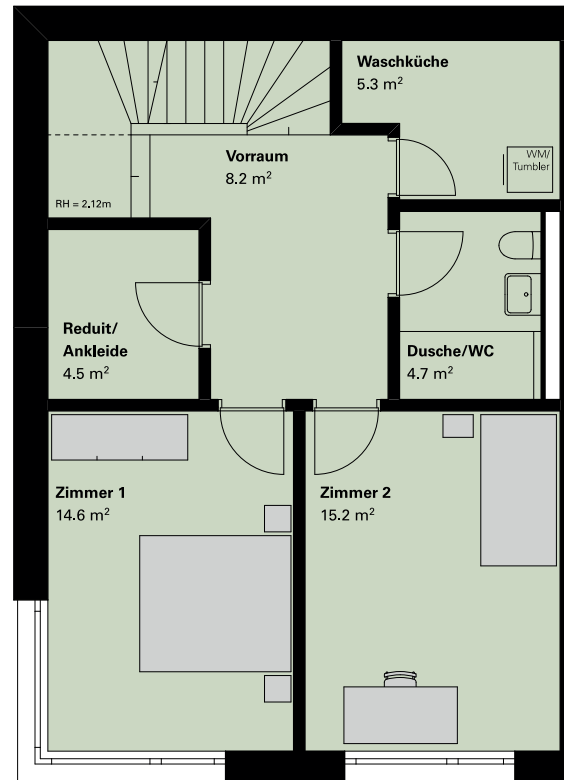
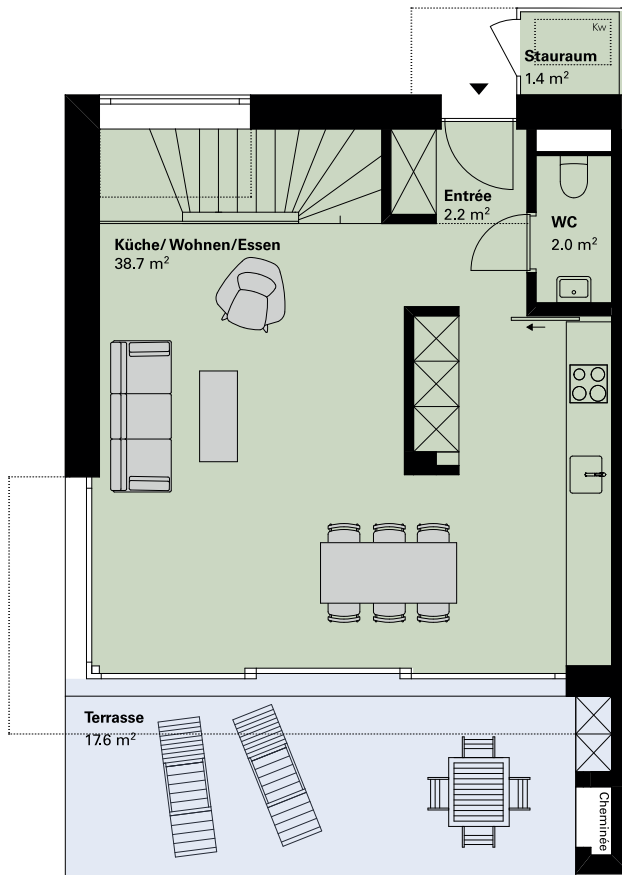
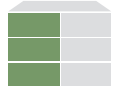



Unter der Linde

Leben mit Weitsicht. Im Hirzel.

DETAILINFORMATIONEN

Osthaus 11

Wohnung Nr. 11.0.1

5.5 Zimmer

Etage	Doppel-EFH (ohne Lift)
Wohnfläche*	149.6 m ²
Terrasse	17.6 m ²
Sitzplatz	7.3 m ²
Balkon	–
Garten	–
Keller	7.3 m ²
Grundstück	264 m ²

* Berechnung der Wohnfläche

Wohnfläche (innenkant), exkl. Aussenwänden, exkl. Schächten, exkl. tragender und nichttragender Innenwände, exkl. Aussenflächen wie Balkon/Terrasse/Sitzplatz/Garten, exkl. Keller. Bei den Flächen handelt es sich um Circa-Angaben.

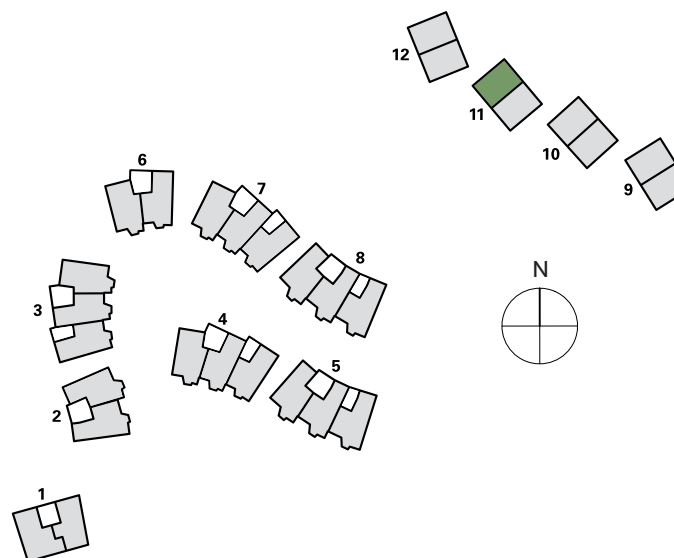

Stand: 01.10.2020



Masstab 1:100

WOHNUNG NR. 11.0.1

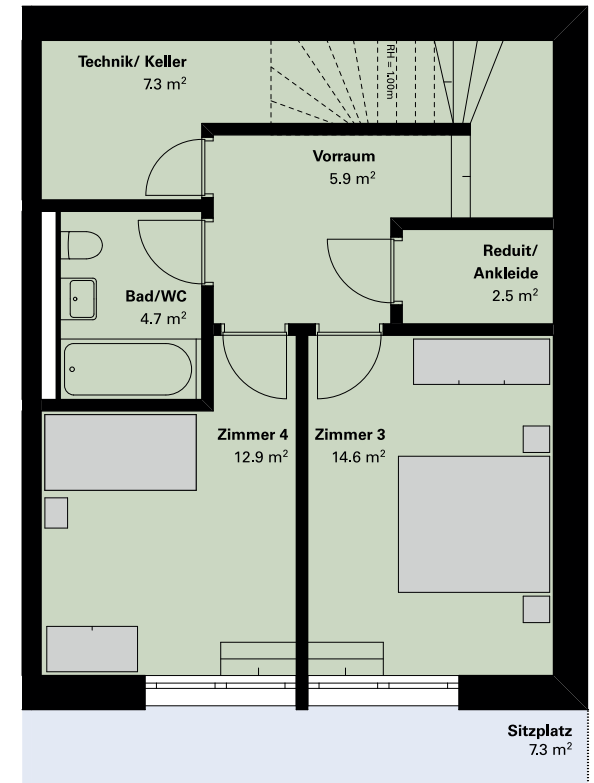
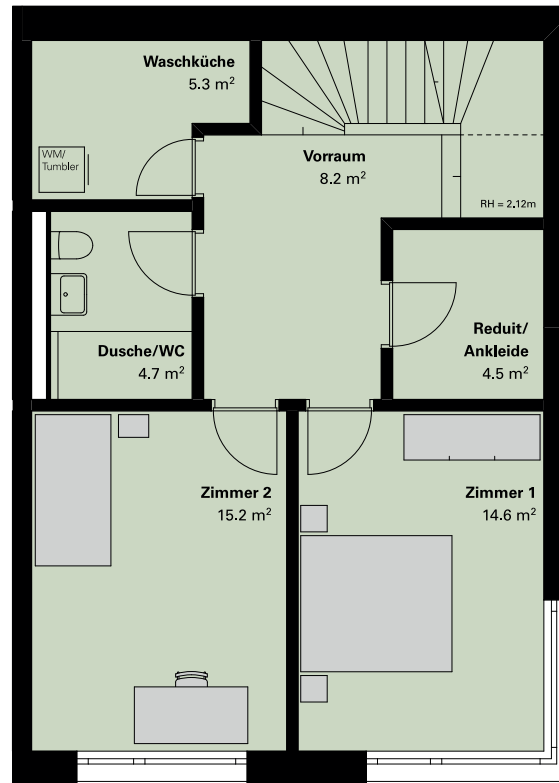
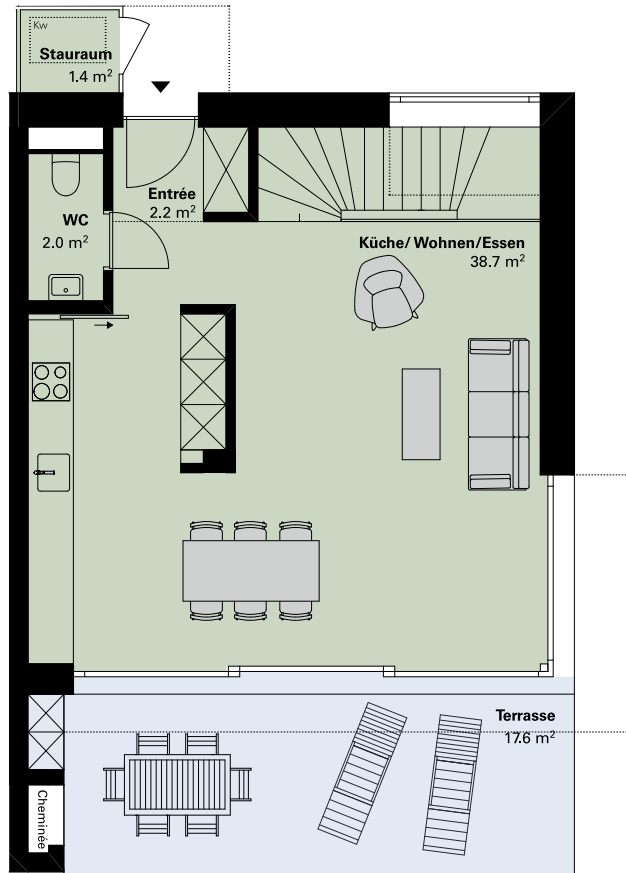
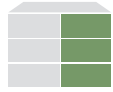



Unter der Linde

Leben mit Weitsicht. Im Hirzel.

DETAILINFORMATIONEN

Osthaus 11

Wohnung Nr. 11.0.2

5.5 Zimmer

Etage	Doppel-EFH (ohne Lift)
Wohnfläche*	149.6 m ²
Terrasse	17.6 m ²
Sitzplatz	7.3 m ²
Balkon	–
Garten	–
Keller	7.3 m ²
Grundstück	277 m ²

* Berechnung der Wohnfläche

Wohnfläche (innenkant), exkl. Aussenwänden, exkl. Schächten, exkl. tragender und nichttragender Innenwände, exkl. Aussenflächen wie Balkon/Terrasse/Sitzplatz/Garten, exkl. Keller. Bei den Flächen handelt es sich um Circa-Angaben.

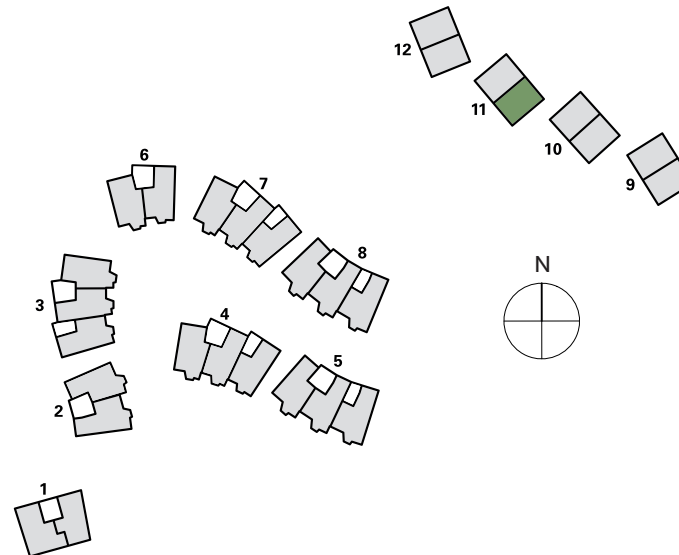



Masstab 1:100

WOHNUNG NR. 11.0.2

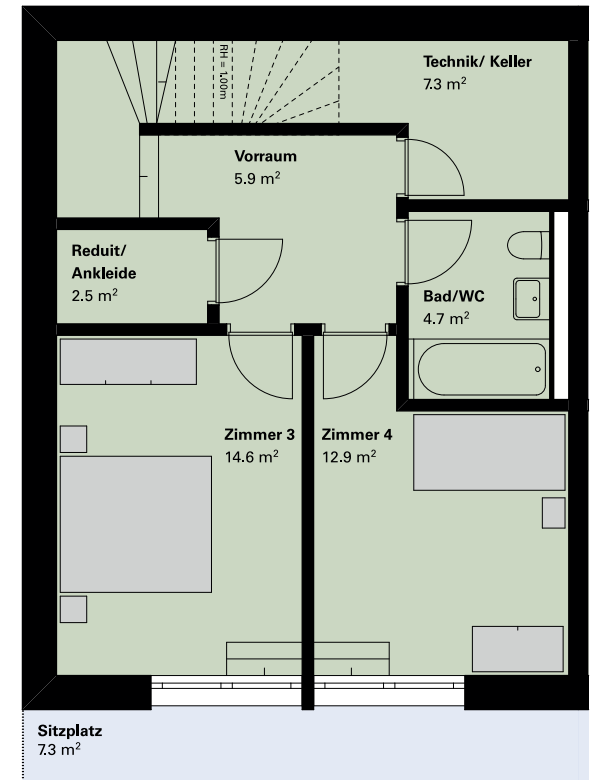
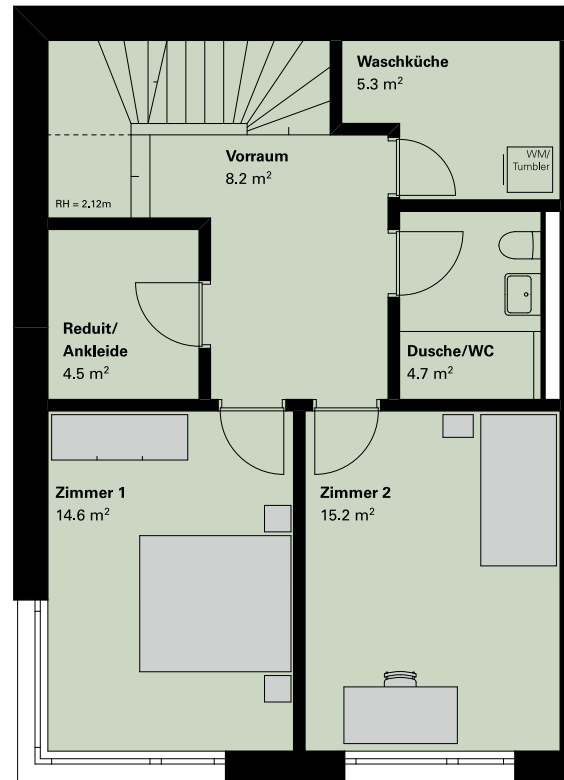
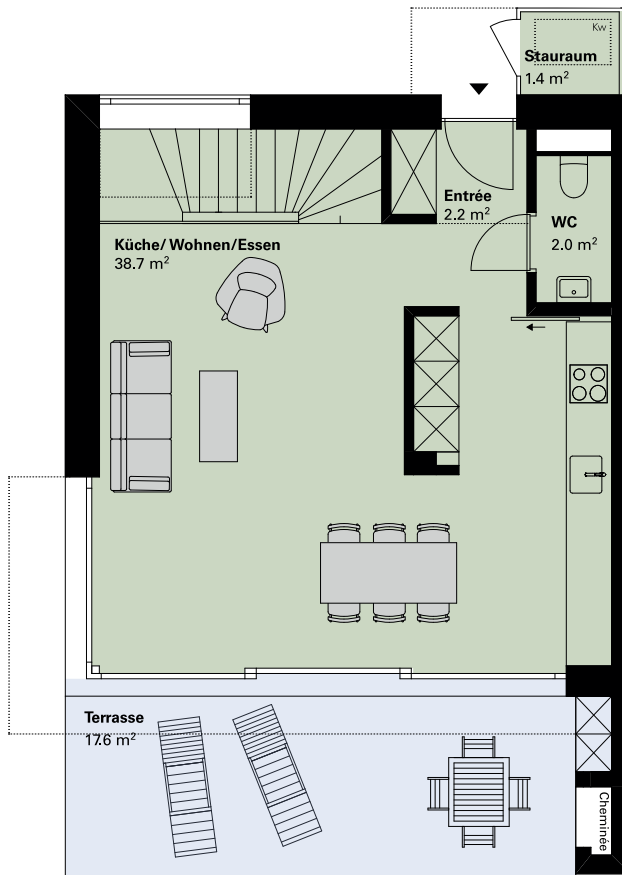
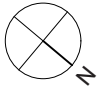



Unter der Linde

Leben mit Weitsicht. Im Hirzel.

DETAILINFORMATIONEN

Osthaus 12

Wohnung Nr. 12.0.1

5.5 Zimmer

Etage	Doppel-EFH (ohne Lift)
Wohnfläche*	149.6 m ²
Terrasse	17.6 m ²
Sitzplatz	7.3 m ²
Balkon	–
Garten	–
Keller	7.3 m ²
Grundstück	314 m ²

* Berechnung der Wohnfläche

Wohnfläche (innenkant), exkl. Aussenwänden, exkl. Schächten, exkl. tragender und nichttragender Innenwände, exkl. Aussenflächen wie Balkon/Terrasse/Sitzplatz/Garten, exkl. Keller. Bei den Flächen handelt es sich um Circa-Angaben.

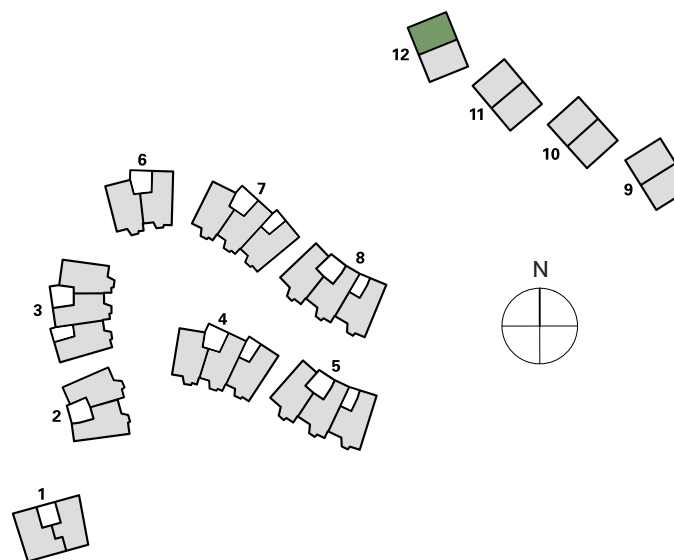

Stand: 01.10.2020



Masstab 1:100

WOHNUNG NR. 12.0.1

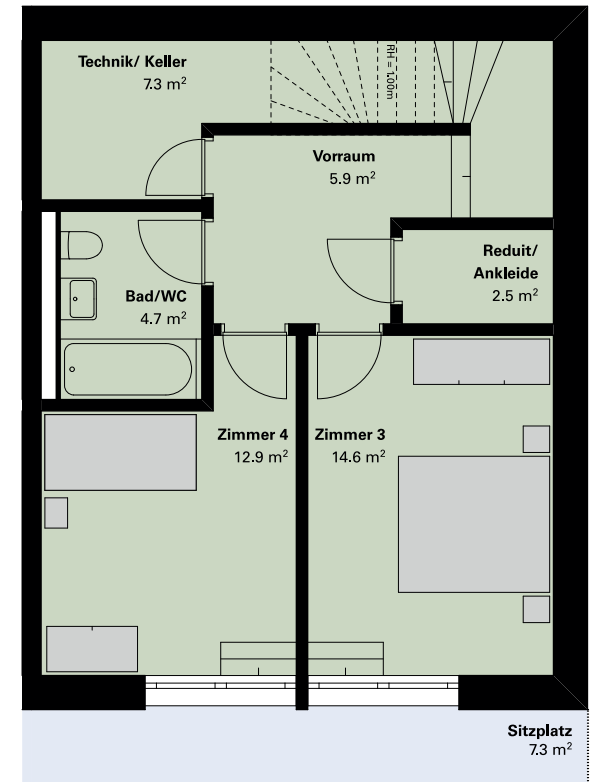
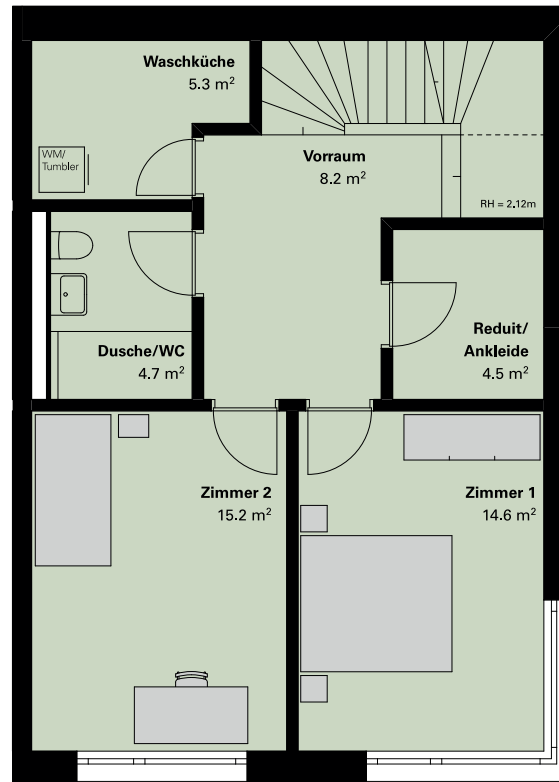
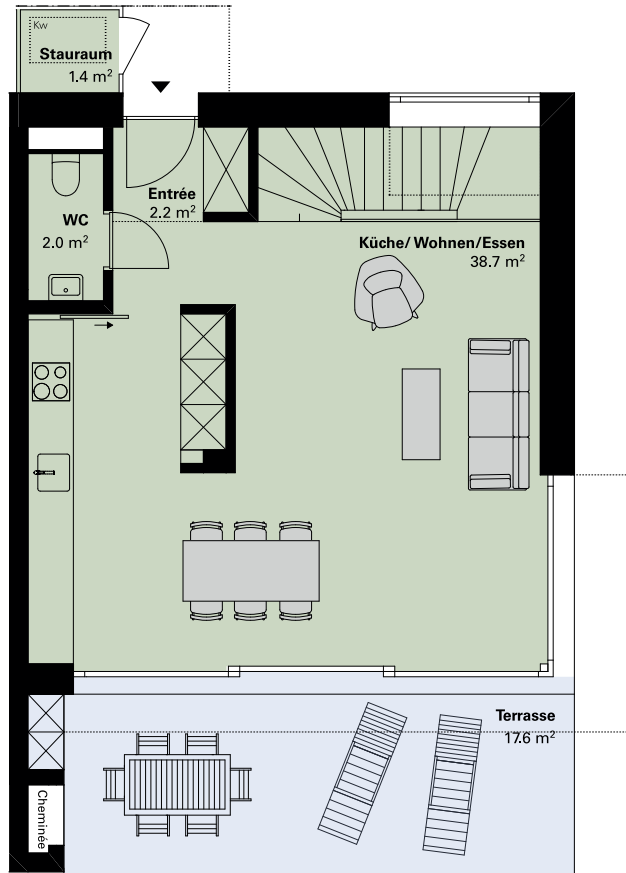



Unter der Linde

Leben mit Weitsicht. Im Hirzel.

DETAILINFORMATIONEN

Osthaus 12

Wohnung Nr. 12.0.2

5.5 Zimmer

Etage	Doppel-EFH (ohne Lift)
Wohnfläche*	149.6 m ²
Terrasse	17.6 m ²
Sitzplatz	7.3 m ²
Balkon	–
Garten	–
Keller	7.3 m ²
Grundstück	244 m ²

* Berechnung der Wohnfläche

Wohnfläche (innenkant), exkl. Aussenwänden, exkl. Schächten, exkl. tragender und nichttragender Innenwände, exkl. Aussenflächen wie Balkon/Terrasse/Sitzplatz/Garten, exkl. Keller. Bei den Flächen handelt es sich um Circa-Angaben.

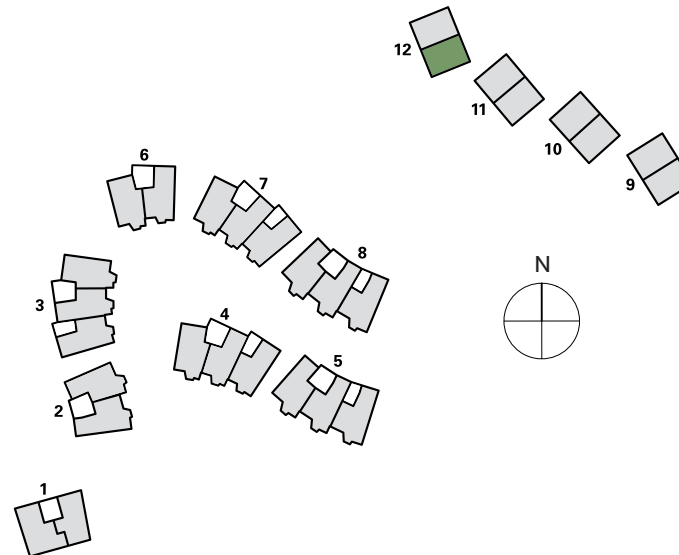



Masstab 1:100

WOHNUNG NR. 12.0.2

